

# TUFWAY

## Istruzioni di montaggio toilette portatili

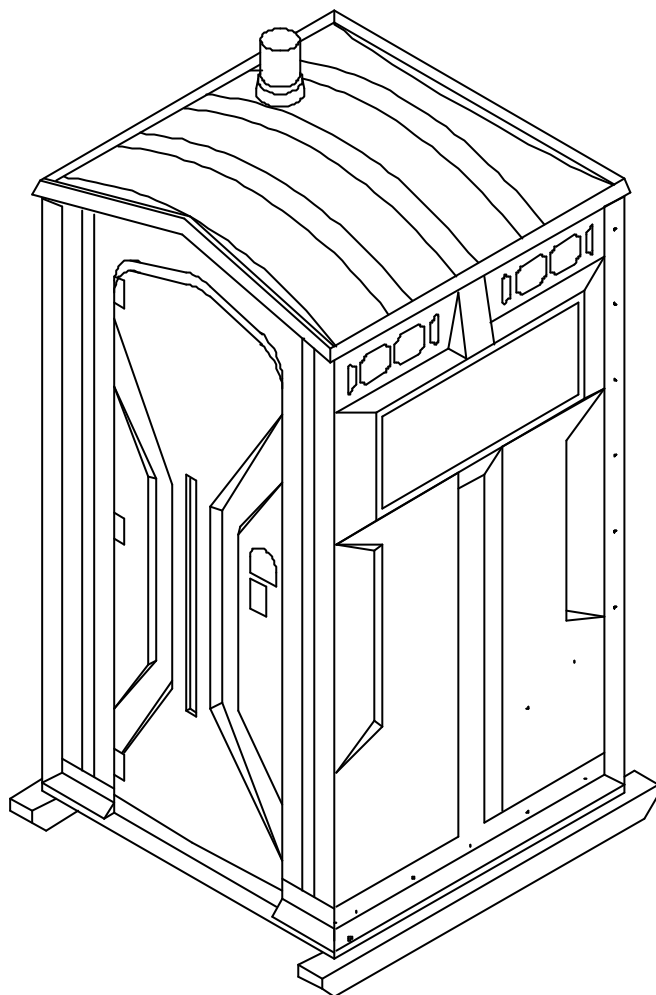

**Con TUFWAY EASTERN**



**Satellite Industries Europe:** 67 avenue de la Toison d'Or - 1060 Bruxelles - Belgium  
tel : 0032 / 2-542 56 56 fax : 0032 / 2-542 56 57  
moreinfo@satellite.be - www.satellite.be

# INTRODUZIONE

Queste istruzioni riguardano l'assemblaggio delle toilette portatili Tufway. Le toilette portatili Satellite vanno assemblate secondo le procedure di montaggio approvate. Evitare variazioni rispetto alle procedure, che potrebbero influire negativamente sulla durata di vita del prodotto e sulla garanzia.

**IMPORTANTE:** *Non rimuovere la vite di spedizione dalla porta fino al momento indicato nelle istruzioni "Installazione parte frontale".*

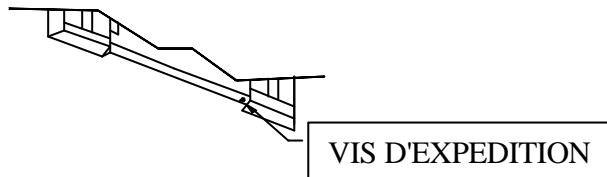

- Contattare Satellite Industries (0032-10-451196 o il Area Manager) per qualsiasi domanda sul prodotto.
- Le procedure di assemblaggio si riferiscono al montaggio di singole unità. Nel caso di assemblaggi multipli, un gruppo di lavoro operante sul modello 'catena di montaggio' renderà l'operazione molto più efficiente.
- Questo modello non va modificato se non su approvazione di Satellite. Una modifica potrebbe causare danni al prodotto e/o infortuni all'utente o al personale di servizio.
- 

## UTENSILI

Trapano cordless con punta da 1/4" (6 mm) per l'installazione dell'urinatoio e del copricarta, e da 5/16" (8 mm) per l'installazione del bullone portante.



Morsetto per ribattini (Satellite PN 11593) per installare i ribattini e premere le capsule. Eventualmente mazza e martello, o pinza da idraulico.

Chiave inglese da 3/8" per la vite obliqua e i bulloni della base.



Un cacciavite Phillips può essere utilizzato per allineare i fori dei ribattini durante l'installazione.



Chiave inglese, o altra chiave da 1/2" per serrare il dado sul bullone portante.

## CONSIGLI UTILI

- Tenere i pannelli al riparo dai raggi del sole
- Utilizzare un grembiule con due tasche capienti per avere i pezzi a portata di mano
- Non aprire tutti i cartoni dei kit. Aprire solo i cartoni necessari ad assemblare il numero di toilette su cui andrete a lavorare. TENERE I PEZZI BENE ORDINATI.
- Utilizzare i contenitori per carta igienica per raggruppare i pezzi in caso di assemblaggio multiplo
- la serratura della porta si può montare in qualsiasi momento. Potrebbe risultare più efficiente farla premontare in caso di assemblaggio multiplo..

# ELENCO DEI PEZZI

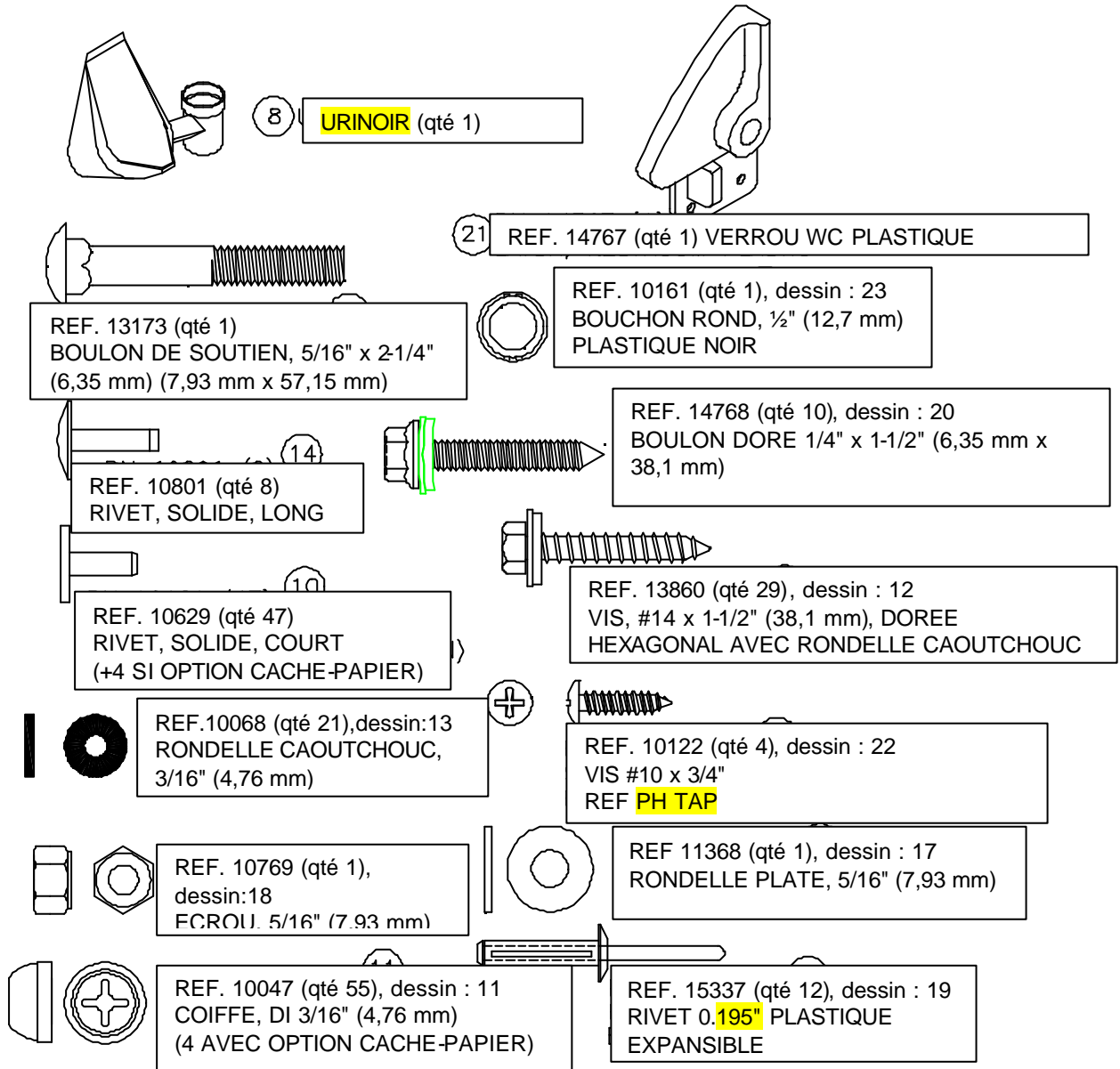

NON IN SCALA

# ELENCO DEI PEZZI

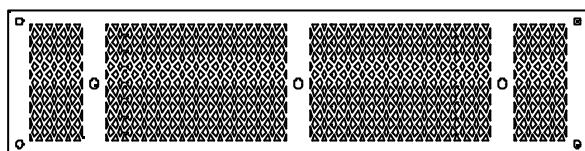

15 REF. 14112 (qté 6)  
GRILLE DE VENTILATION, 3,8 x 15,25, PLASTIQUE

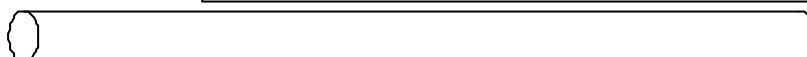

6 REF. 14133 (qté 1)  
CONDUIT D'AERATION, 4" (101,6 mm) DI x 62" (1574,8 mm)

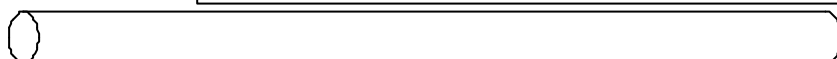

6 REF. 11946 (qté 1)  
CONDUIT D'AERATION, 4" (101,6 mm) DI x 68" (1727,2 mm) (SI PAS D'URINOIR)

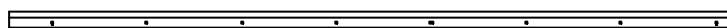

7 CORNIERE PREFOREE (qté 2)

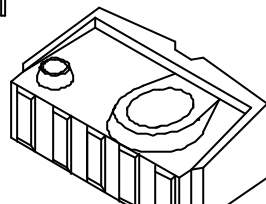

2 RESERVOIR

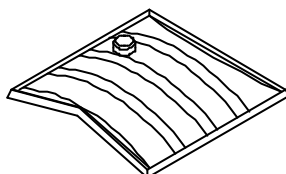

5 TOIT, ARRONDI (qté 1)

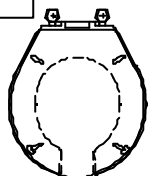

9 REF. 10570 (qté 1)  
SIEGE DE TOILETTE

NON IN SCALA

# DISEGNO ASSEMBLAGGIO MODELLO

Les numéros mentionnés ci-dessus dans la liste des pièces se rapportent au schéma ci-dessous.

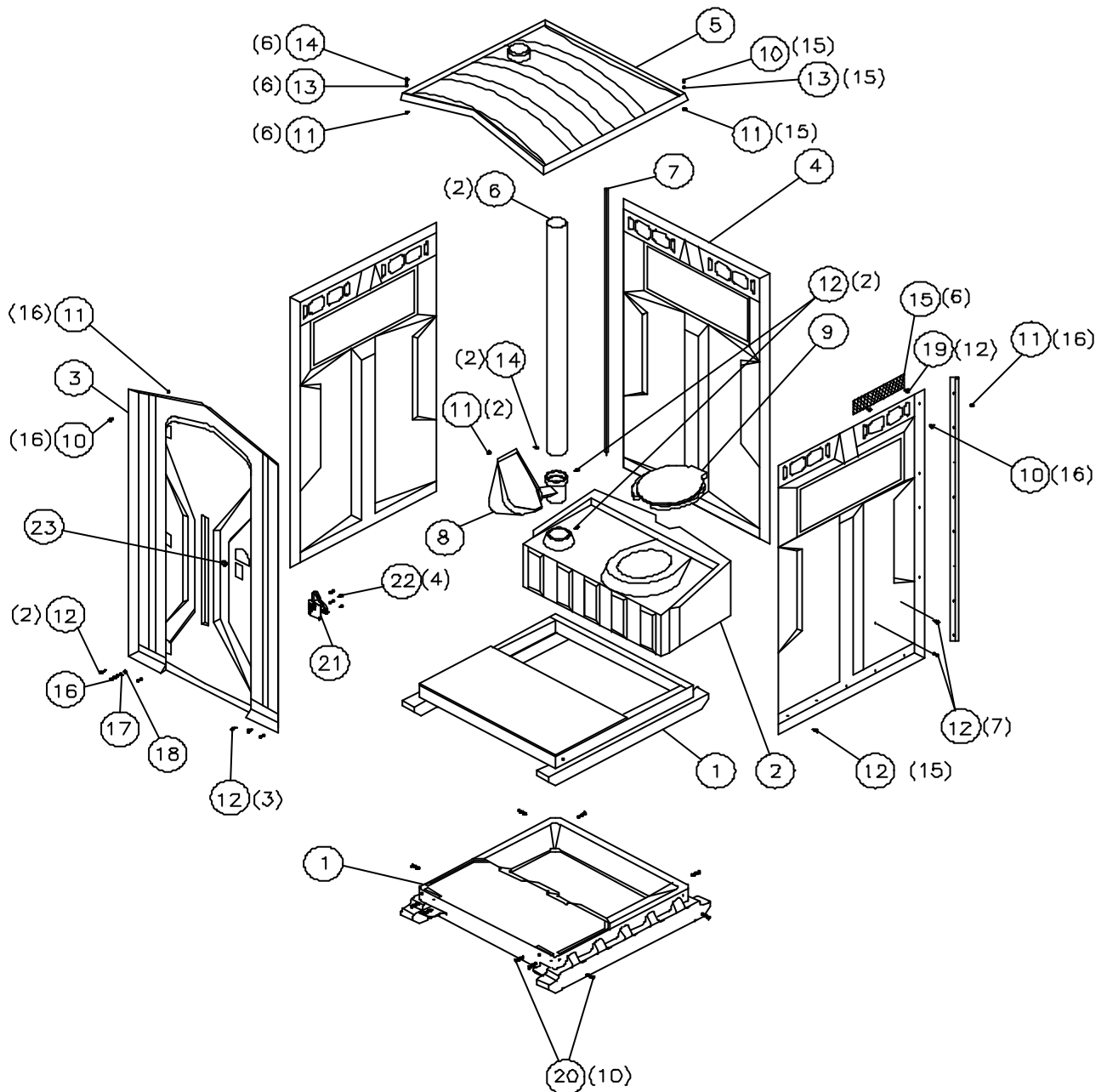

# ISTRUZIONI

## 1. GIUNZIONE PANNELLO CON STAMPO ANGOLARE

SISTEMARE IL PANNELLO POSTERIORE IN UN CONTENITORE ALTO ALMENO 40" MA NON PIÙ LARGO DI 41". NEL CASO DI ASSEMBLAGGIO SINGOLO SI POTRÀ UTILIZZARE IL SERBATOIO REFLUI.

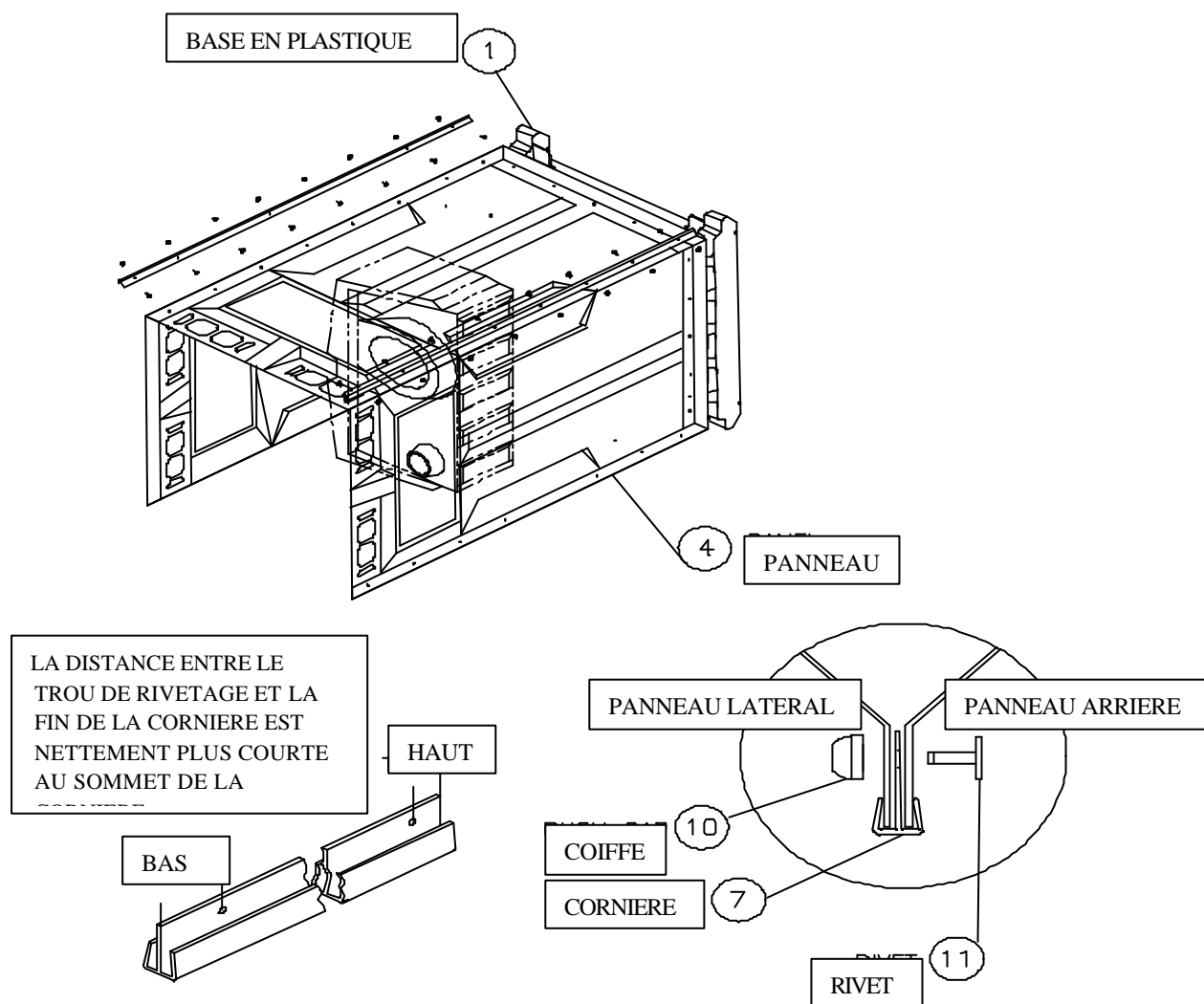

UTILIZZARE GLI UTENSILI ILLUSTRATI A PAGINA 2, ASSICURANDOSI CHE TUTTI I RIBATTINI E LE CAPSULE A PRESSIONE SIANO BEN FISSATI SU AMBEDUE I PANNELLI.

## 2. FISSARE LA BASE AI PANNELLI

METTERE LA BASE IN POSIZIONE VERTICALE E POSIZIONARE I PANNELLI INTERNI.

UNA VOLTA AVVITATI I BULLONI (14768) NEGLI INSERTI, FINIRE FISSANDO I PANNELLI ALLA BASE DI PLASTICA UTILIZZANDO LE VITI OBLIQUE (PN 13860). SERRARE LE VITI SOLO FINCHÉ LA RONDELLA GOMMATA NON INIZIA AD APPIATTIRSI – ATTENZIONE A NON SERRARE TROPPO.

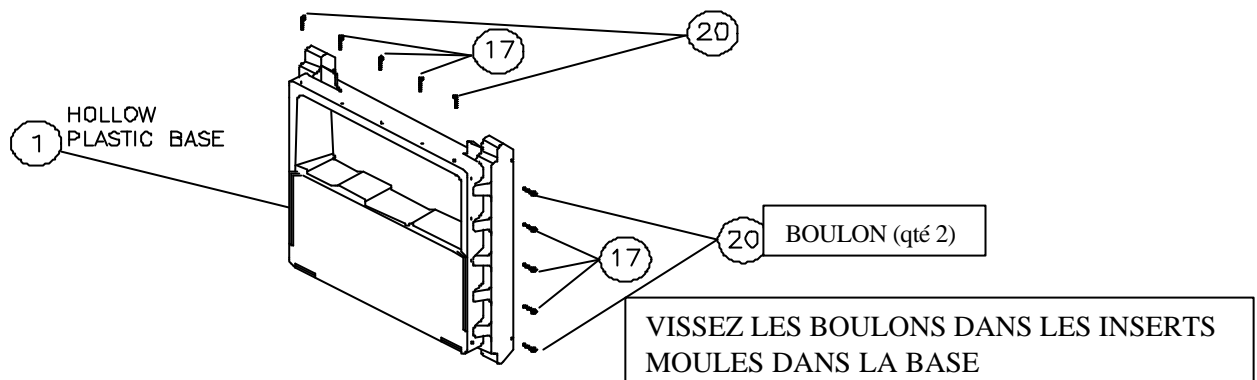

FISSARE PRIMA I PANNELLI ALLA BASE CON LE VITI OBLIQUE (PN 13860) NELLE FOSSETTE ALLA BASE SUL PUNTO ILLUSTRATO, QUINDI FINIRE IL FISSAGGIO DEL PANNELLO ALLA BASE UTILIZZANDO 11 VITI OBLIQUE (PN 13860).

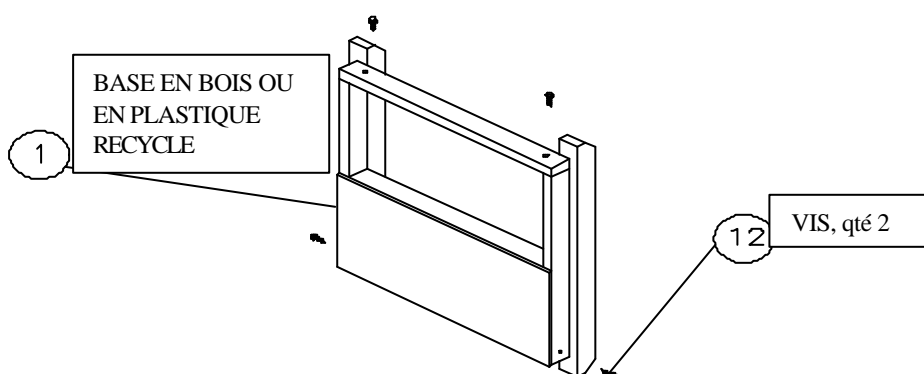

**3. FISSARE IL TETTUCCIO AI PANNELLI**

**METTERE IL TETTUCCIO IN POSIZIONE VERTICALE E POSIZIONARLO SUI PANNELLI**  
UTILIZZARE GLI UTENSILI ILLUSTRATI A PAGINA 2, ASSICURANDOSI CHE TUTTI I RIBATTINI E LE  
RONDELLE SIANO BEN SERRATI.

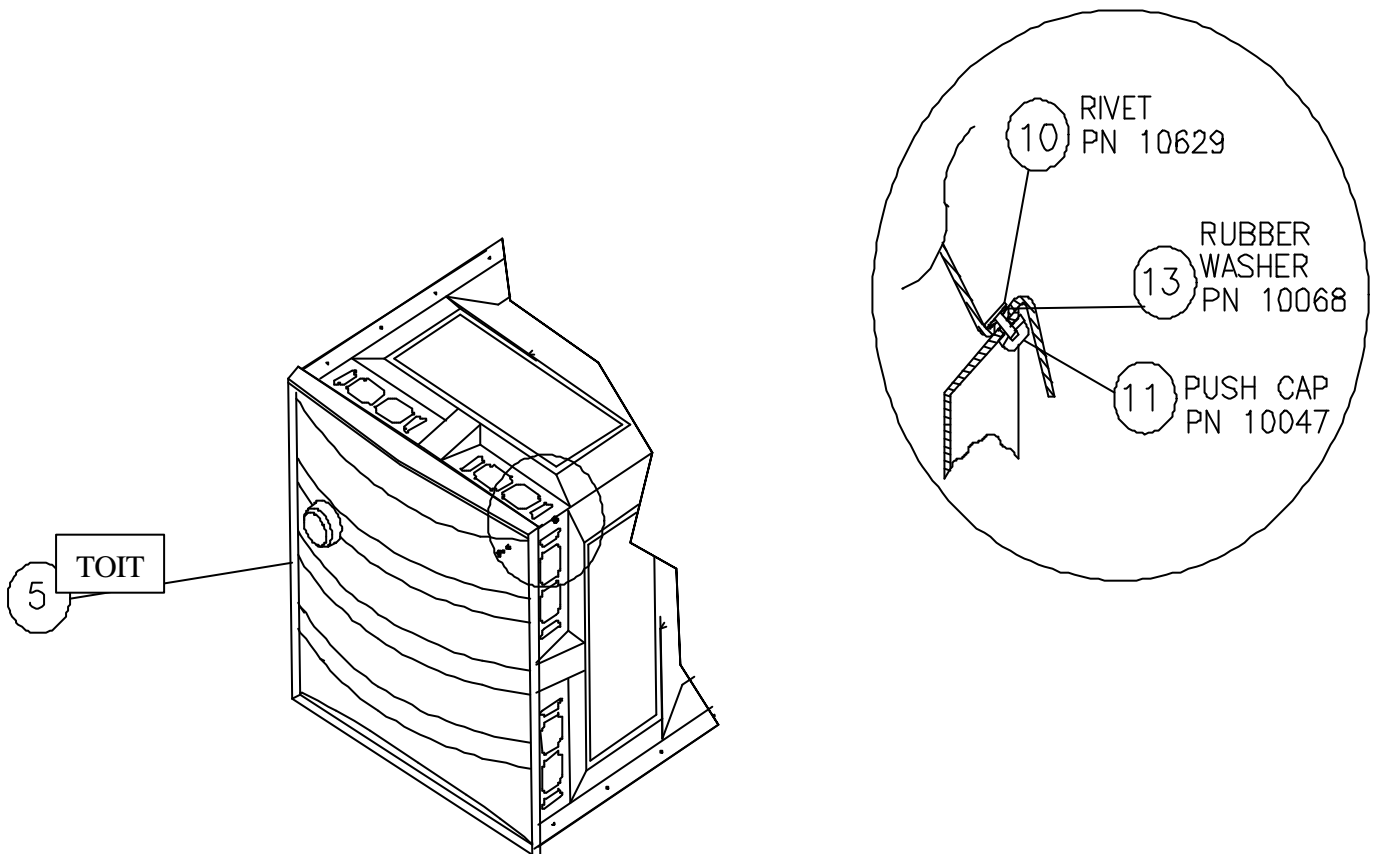

**METTERE IN PIEDI SULLA BASE PER I PROSSIMI PASSAGGI**

#### 4. SISTEMARE IL SERBATOIO NELL'UNITÀ

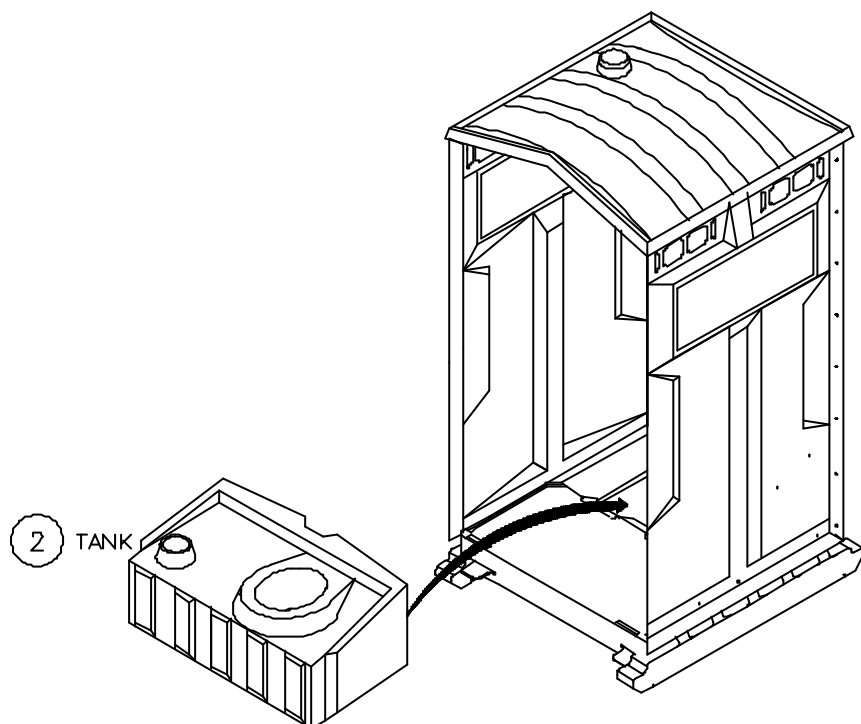

#### 5. FISSARE IL SERBATOIO AI PANNELLI DALL'ESTERNO

È IMPERANTE CHE IL SERBATOIO SIA POSIZIONATO CORRETTAMENTE DURANTE IL

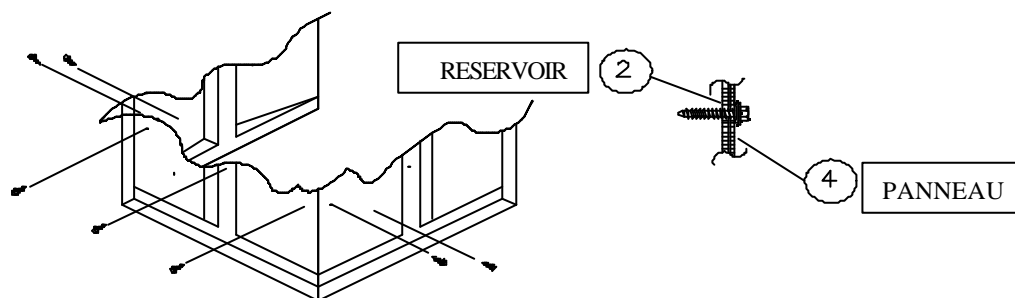

EMPLACEMENTS DES TROUS DE FIXATION DU RESERVOIR

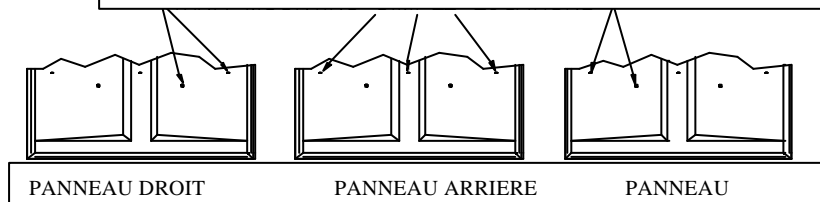

**FISSAGGIO AI PANNELLI. SERRARE LE VITI SOLO FINCHÉ LA RONDELLA GOMMATA NON INIZIA AD APPIATTIRSI – ATTENZIONE A NON SERRARE TROPPO.**

**IN CASO DI SERBATOIO EASTERN, QUESTO DOVREBBE ESSERE SOLLEVATO DI 15" DAL FONDO DEL PANNELLO, DIRETTAMENTE SOTTO LE FOSSETTE ILLUSTRATE..**

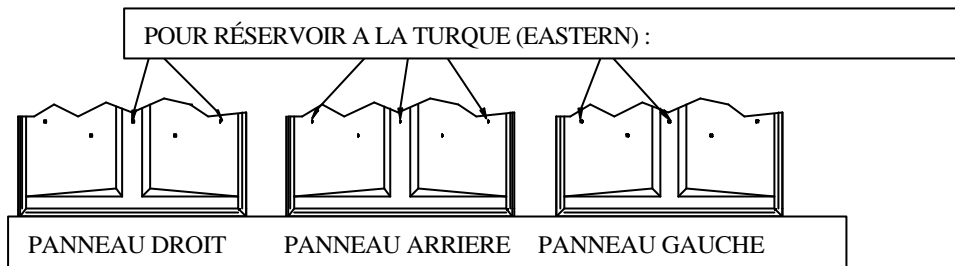

## 6. INSTALLAZIONE URINATOIO

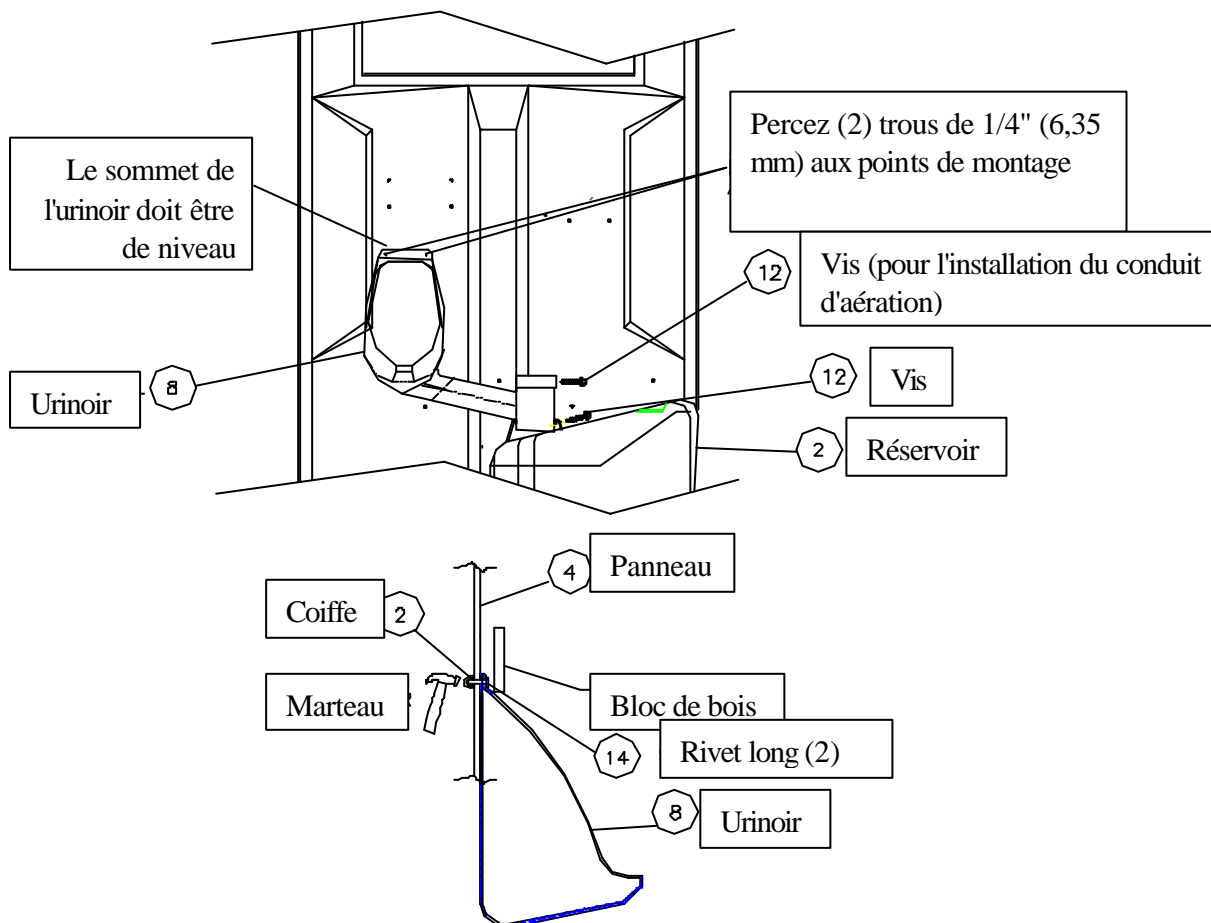

## 7. INSTALLAZIONE SCHERMO VENTILAZIONE

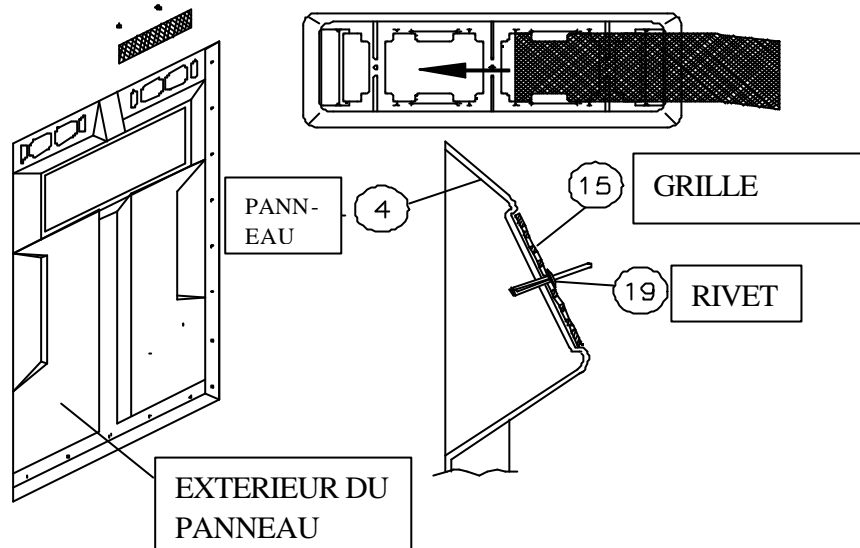

## 8. INSTALLAZIONE TUBO VENTILAZIONE

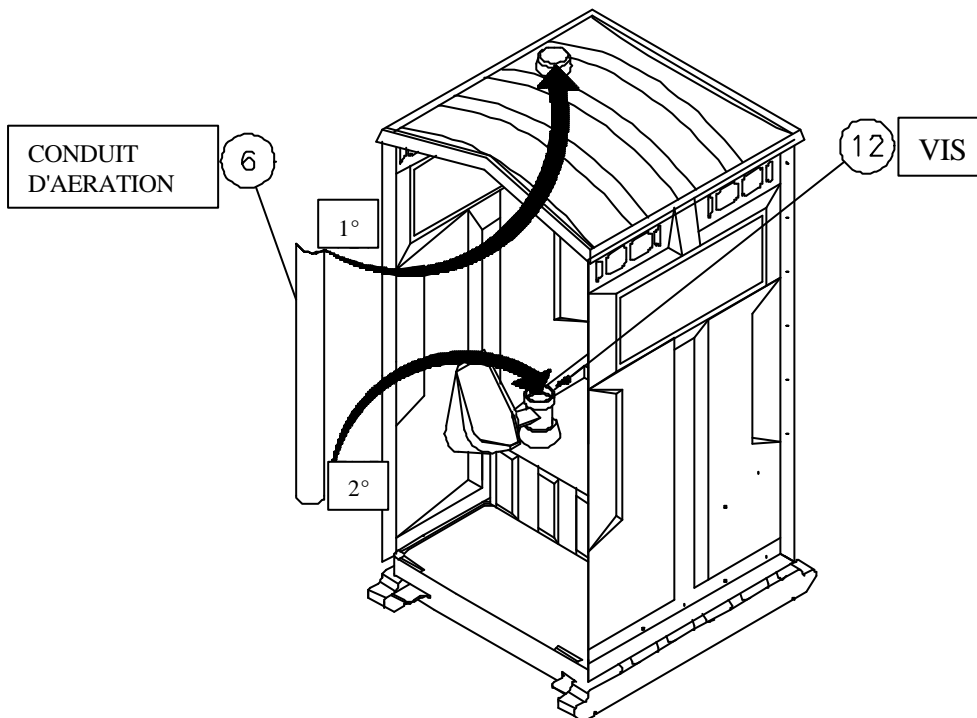

## 9. INSTALLAZIONE COPRICARTA

NOTA: QUALORA VENGANO INSTALLATI ALTRI ACCESSORI OPTIONAL COME UN LAVAMANI SLIMMATE, IL COPRICARTA POTREBBE ESSERE POSIZIONATO ALTROVE NELLA CABINA.

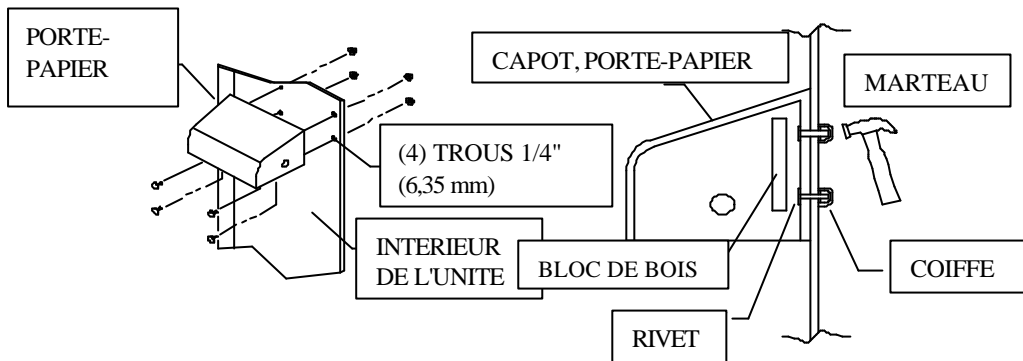

PERCEZ QUATRE TROUS DE 1/4" (6,35 MM) AUX POINTS DE MONTAGE DU PANNEAU DE DROITE, PUIS INSTALLEZ LE CACHE-PAPIER A L'AIDE DE (4) RIVETS ET DE (4) COIFFES

## 10. FISSARE SEDILE TOILETTE

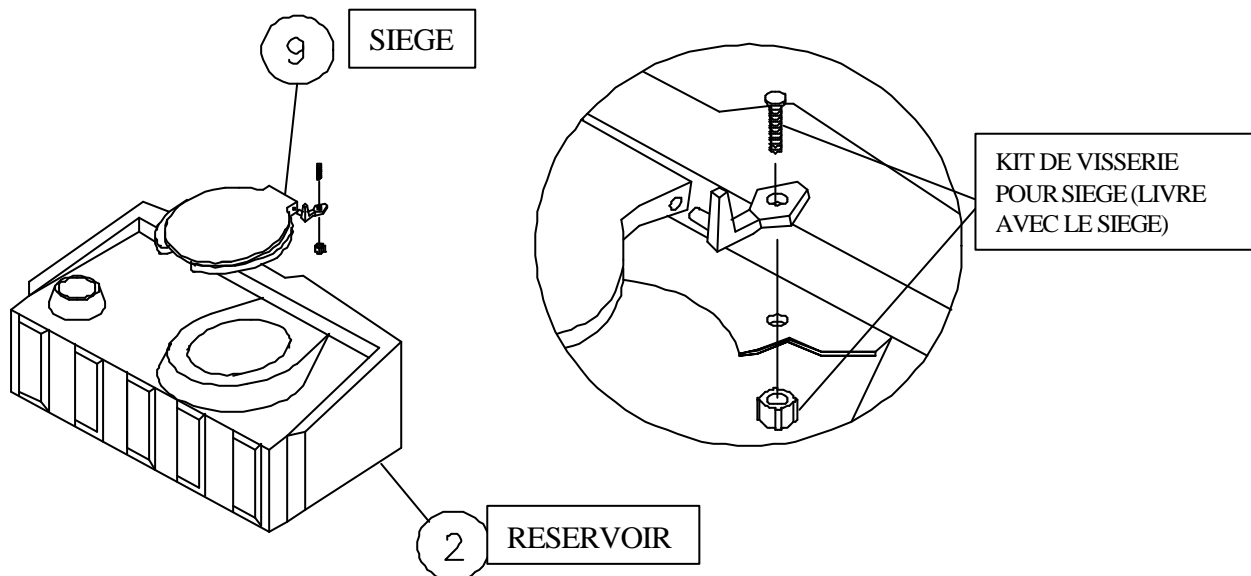

(SERRARE CON FORZA IL DADO DELLA CERNIERA)

## 11. FISSARE IL TETTuccio ALL'ASSEMBLAGGIO FRONTALE

PER QUESTA FASE DI INSTALLAZIONE, METTERE IN POSIZIONE VERTICALE POGGIANDO SUL PANNELLO POSTERIORE. UTILIZZARE GLI UTENSILI ILLUSTRATI A PAGINA 2, ASSICURANDOSI CHE TUTTI I RIBATTINI E LE RONDELLE GOMMATE SIANO BEN SERRATI.

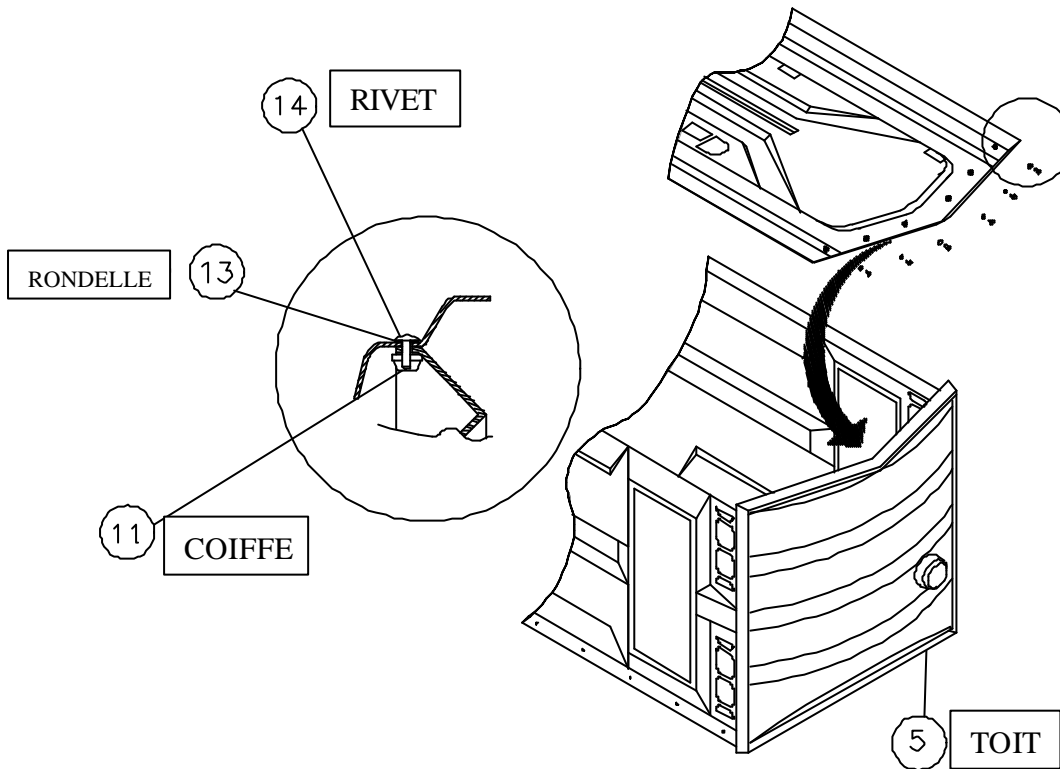

## 12. FISSARE I PANNELLI DX E SX ALL'ASSEMBLAGGIO FRONTALE

UTILIZZARE GLI UTENSILI ILLUSTRATI A PAGINA 2, ASSICURANDOSI CHE TUTTI I RIBATTINI E LE RONDELLE SIANO BEN SERRATI.

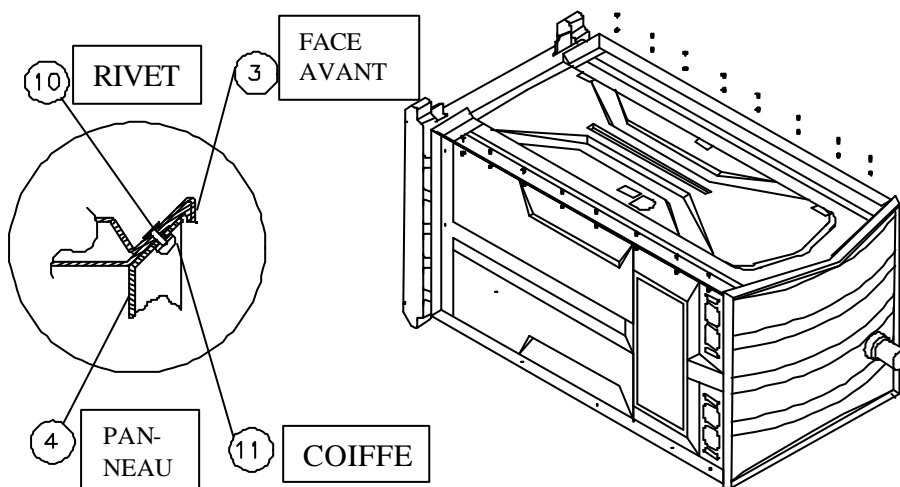

### 13. BULLONARE L'ASSEMBLAGGIO FRONTALE ALLA BASE

A. BASE CREUSE EN PLASTIQUE

B. BASE EN PLASTIQUE RECYCLE OU EN BOIS

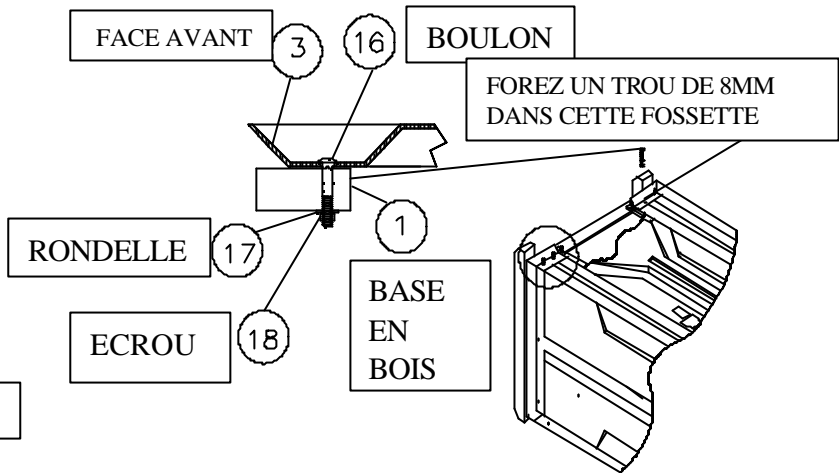
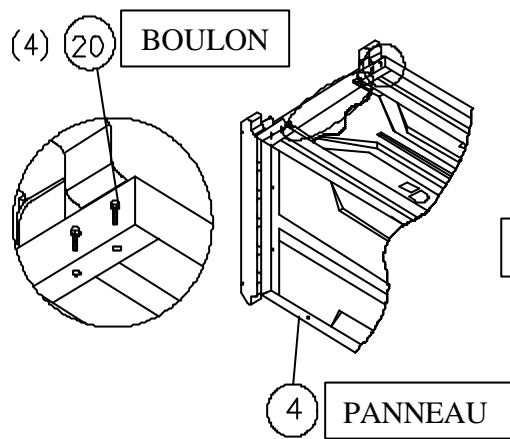

### 14. AVVITARE L'ASSEMBLAGGIO FRONTALE ALL'ASSEMBLAGGIO SKID

(SERRARE LA VITE SOLO FINCHÉ LA RONDELLA GOMMATA NON INIZIA AD APPIATTIRSI  
 - ATTENZIONE A NON SERRARE TROPPO.

A. BASE CREUSE EN PLASTIQUE

B. BASE RECYCLEE OU BASE EN BOIS

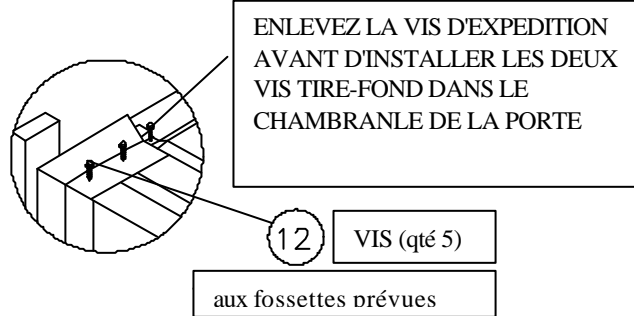
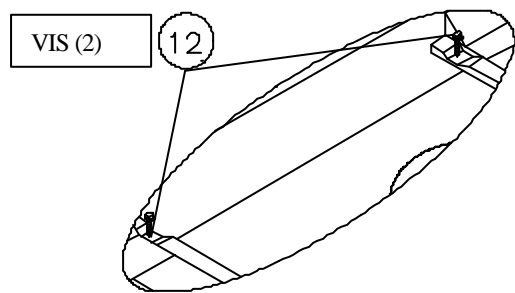

## 15. INSTALLAZIONE SERRATURA

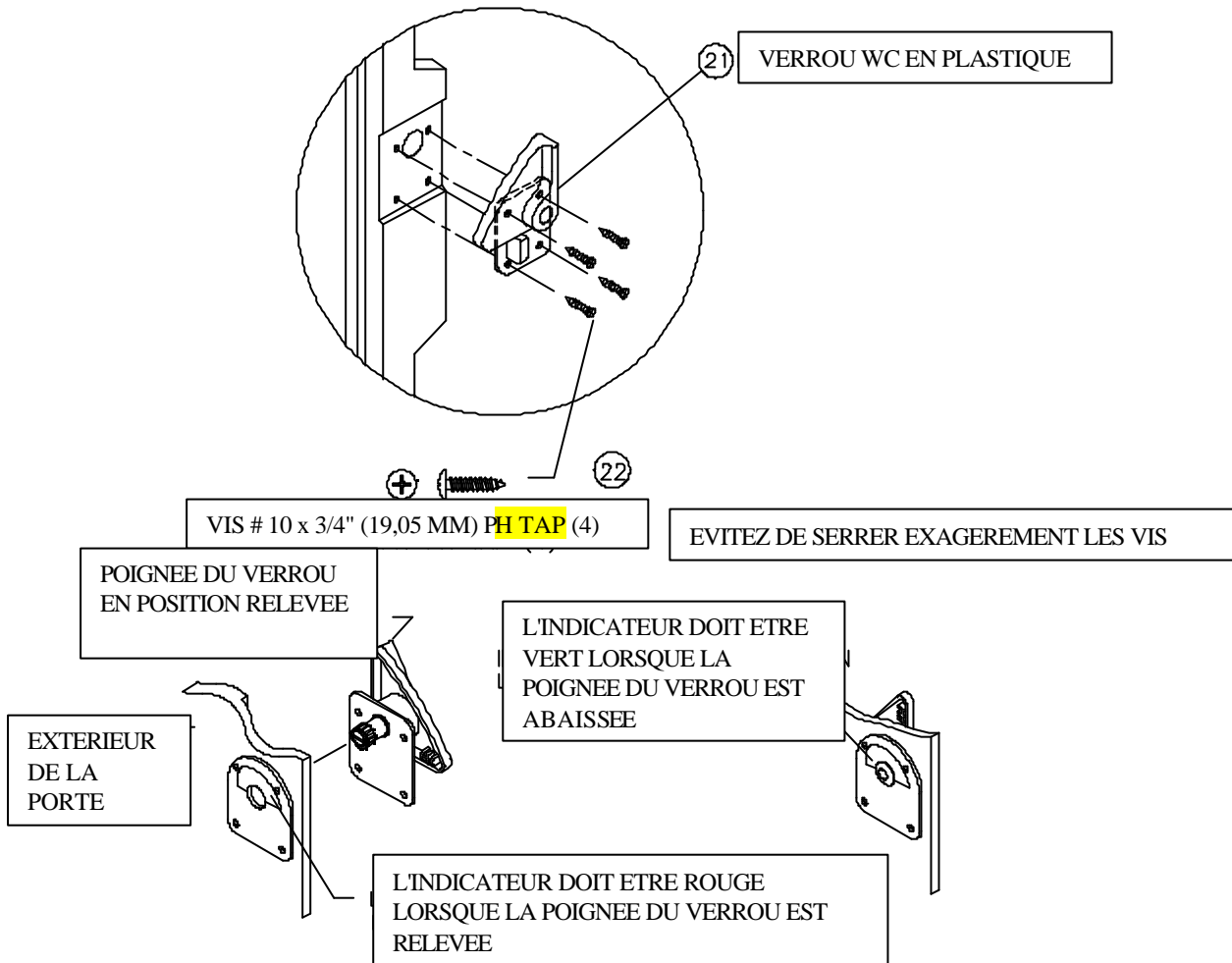

## PLACCA ANTIUSURA IN OPZIONE PER BASE IN PLASTICA CAVA

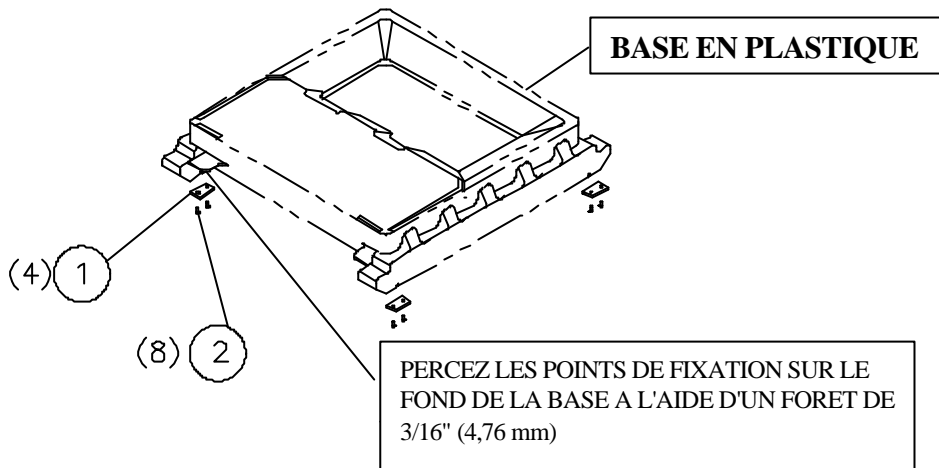

ARTICLE	REF.	QTE	UNITÉ	DESCRIPTION
<b>1</b>	<b>14428</b>	<b>4</b>	<b>PIECE</b>	PLAQUE D'USURE, PLASTIQUE
<b>2</b>	<b>14427</b>	<b>8</b>	<b>PIECE</b>	RIVET, #66 L5H AVEC MANDRIN DE VERROUILLAGE

## OPZIONE SERBATOIO EASTERN

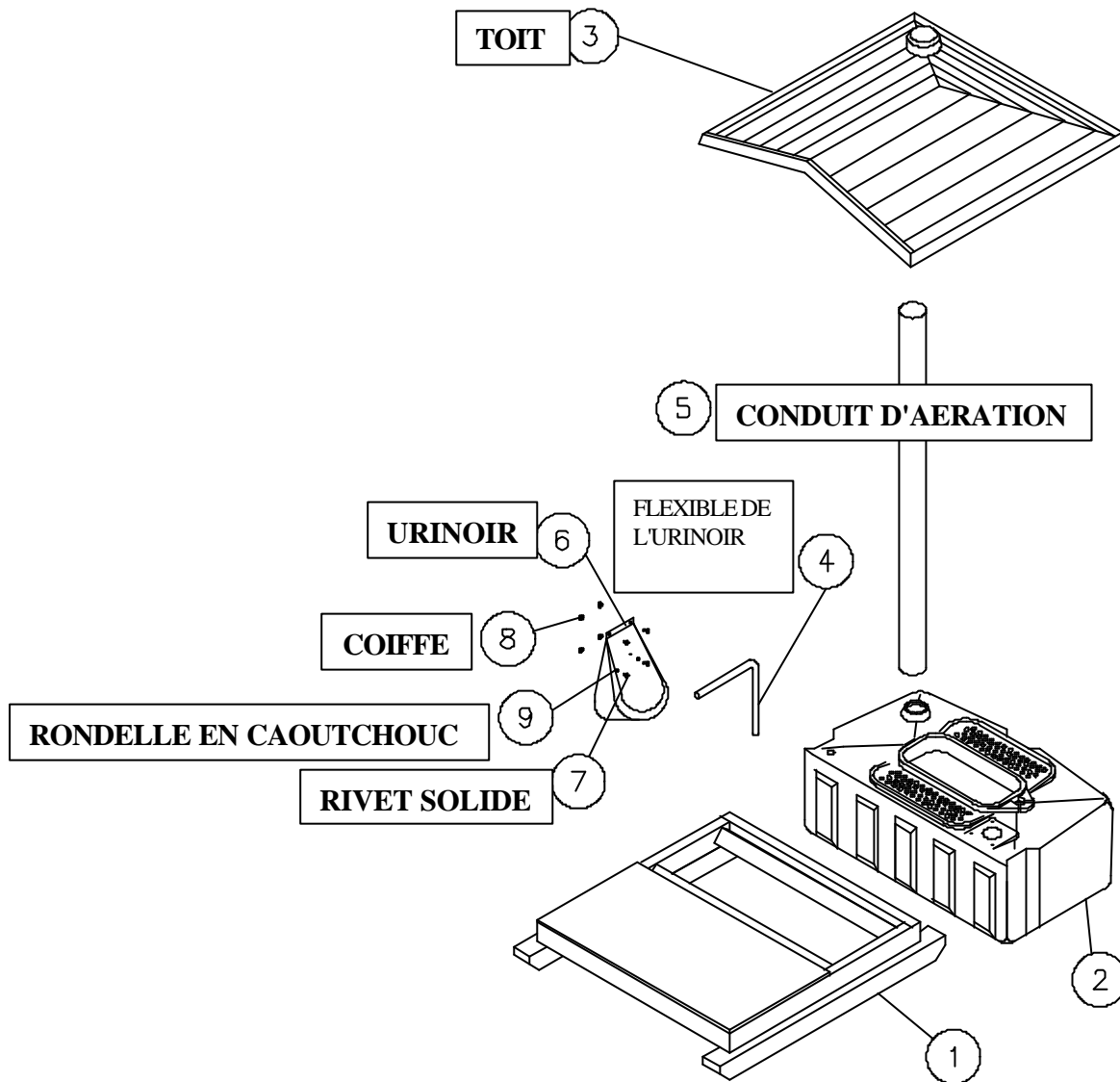

ITEM	P.N	QTY	DESCRIPTION
1	13567	1	SKID, ASSY EASTERN
2	14565	1	TANK, EASTERN II
3	13298	1	ROOF, TUFWAY CORNER VENT NATURAL
4	13183	1	HOSE, URINAL ELBOW
5	11946	1	VENT PIPE, 4" X 68"
6	11999	1	URINAL, SPLASHGUARD
7	10801	4	RIVET, SOLID LONG
8	10047	4	PUSH CAP, 3/16"
9	10068	2	WASHER, 3/16" RUBBER

ARTICLE REF. QTE DESCRIPTION

PN 10900/REV G

**ENSEMBLE DE BASE A LA TURQUE**  
**RESERVOIR, A LA TURQUE, n° II**  
**TOIT AVEC TROU D'AERATION DE COIN, TRANSLUCIDE**  
**FLEXIBLE, URINOIR, COUDE**  
**CONDUIT D'AERATION, 4" (101,6 mm) x 68" (1727,2 MM)**  
**URINOIR, SPLASHGUARD**  
**RIVET, SOLIDE, LONG**  
**COIFFE, 3/16" (4,76 MM)**  
**RONDELLE, 3/16" (4,76 MM), CAOUTCHOUC**