

TUFWAY

Instrucciones de montaje de baños portátiles CON TUFWAY EASTERN

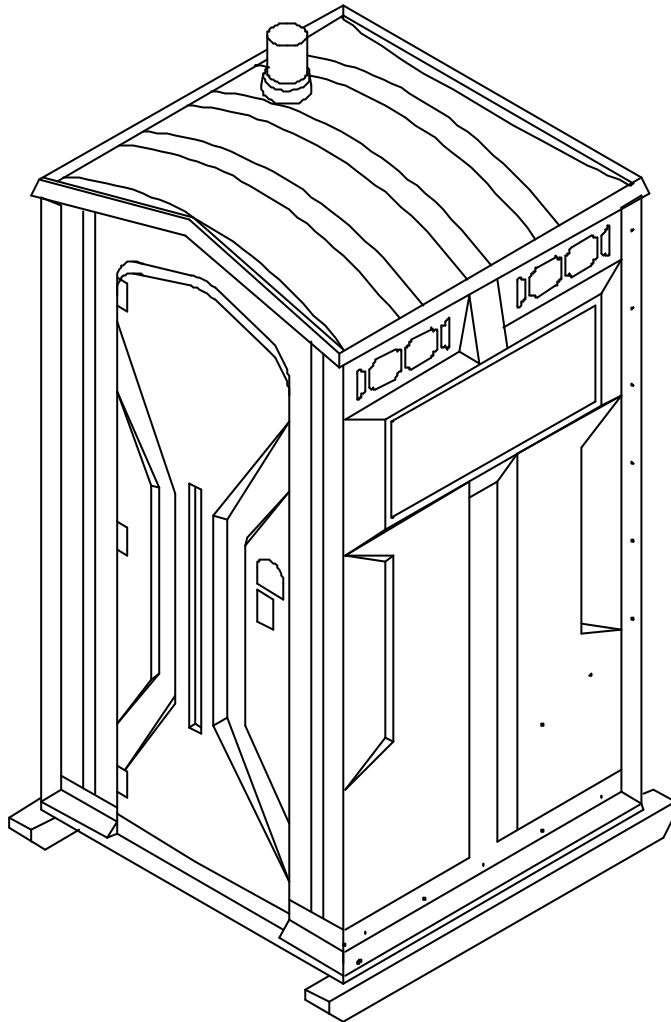

Satellite Industries Europe: 67 avenue de la Toison d'Or - 1060 Bruxelles - Belgium
tel : 0032 / 2-542 56 56 fax : 0032 / 2-542 56 57
moreinfo@satellite.be - www.satellite.be

INTRODUCCIÓN

Estas instrucciones de montaje son para el baño portátil Tufway. Los baños portátiles Satellite deben montarse siguiendo las pautas de montaje aprobadas. No introduzca variaciones en el montaje, ya que pueden afectar a la vida del producto.

IMPORTANTE: *No retire el tornillo de transporte de la puerta hasta que se indique en el punto “Instale el conjunto frontal”.*

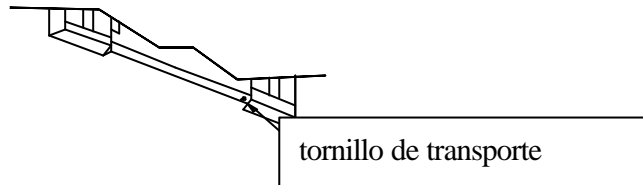

- Póngase en contacto con Satellite Industries si tiene alguna duda sobre este producto.
- Estas operaciones de montaje han sido elaboradas para el montaje de unidades individuales. Si va a montar varias unidades, le resultará más eficaz contar con un equipo trabajando en forma de cadena de montaje.
- Esta unidad no debe ser modificada de forma no aprobada por Satellite. Si se introducen cambios, puede dañarse el producto y/o provocar accidentes a usuarios o personal de servicio.

HERRAMIENTAS



Taladro inalámbrico con embrague con broca de 6 mm (1/4") para instalar el inodoro y el portarrollos, y una de 8 mm (5/16") para montar el perno de cabeza redonda.



Una llave para tuerca de 3/8" para montar los tornillos de cabeza cuadrada y los pernos de la base.



Herramienta remachadora y tapas de presión (Satellite N°P 11593). Puede utilizarse un martillo de goma y un martillo usual, o unos alicates de fontanero.



Puede usarse un destornillador de cabeza Phillips para alinear orificios de remaches cuando se fijen éstos.



Llave inglesa, u otra llave de 1/2" para apretar la tuerca en el perno de cabeza redonda.

SUGERENCIAS ÚTILES

Mantenga los paneles alejados de la luz solar directa

- Utilice un delantal con al menos dos bolsillos grandes para facilitar la manipulación de las piezas
- No abra todas las cajas del kit a la vez. Abra sólo las cajas suficientes para montar el número de baños en los que esté trabajando. **MANTENGA ORGANIZADAS LAS PIEZAS.**
- Utilice los finales de rollos de papel higiénico como pequeños contenedores para piezas en montajes múltiples
- El pestillo de la puerta puede montarse en cualquier momento. Quizá le resulte más práctico que alguien haga este trabajo previamente en montajes de varias unidades.

LISTA DE PIEZAS

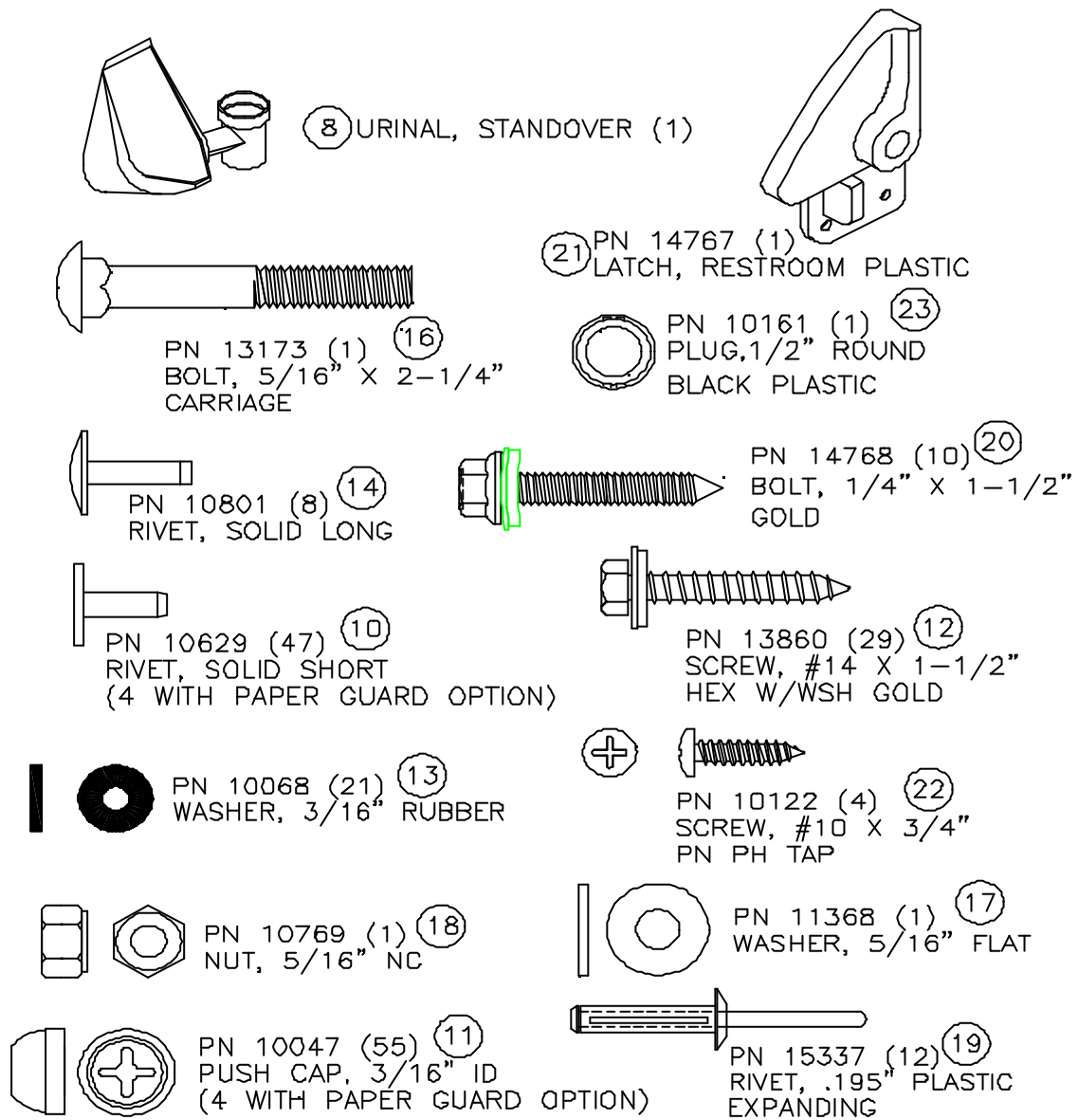

NO ESTÁN A ESCALA

LISTA DE PIEZAS

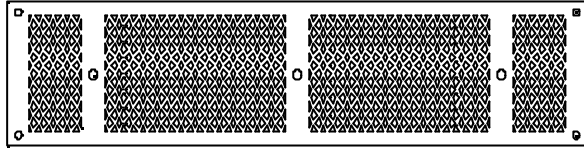

⑮ PN 14112 (6)
SCREEN, 3.8 X 15.25 PLASTIC VENT

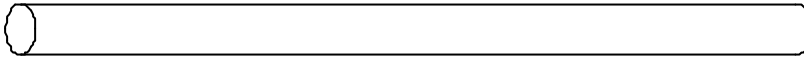

⑥ PN 14133 (1)
VENT PIPE, 4" ID X 62"

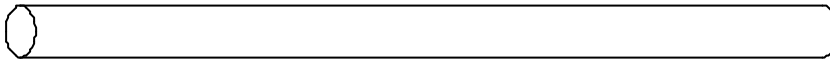

⑥ PN 11946 (1)
VENT PIPE, 4" ID X 68" (WITHOUT URINAL)

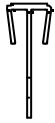
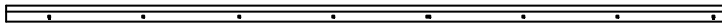

⑦ MOLDING, CORNER PUNCHED (2)

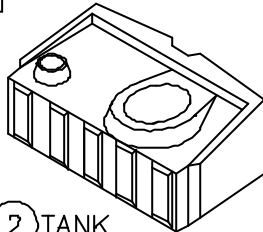

② TANK

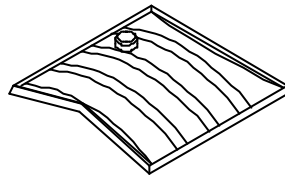

⑤ ROOF, DOME (1)

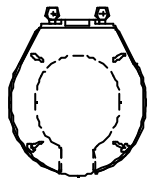

⑨ PN 10570 (1)
SEAT TOILET

NO ESTÁN A ESCALA

PLANO DE MONTAJE DE LA UNIDAD

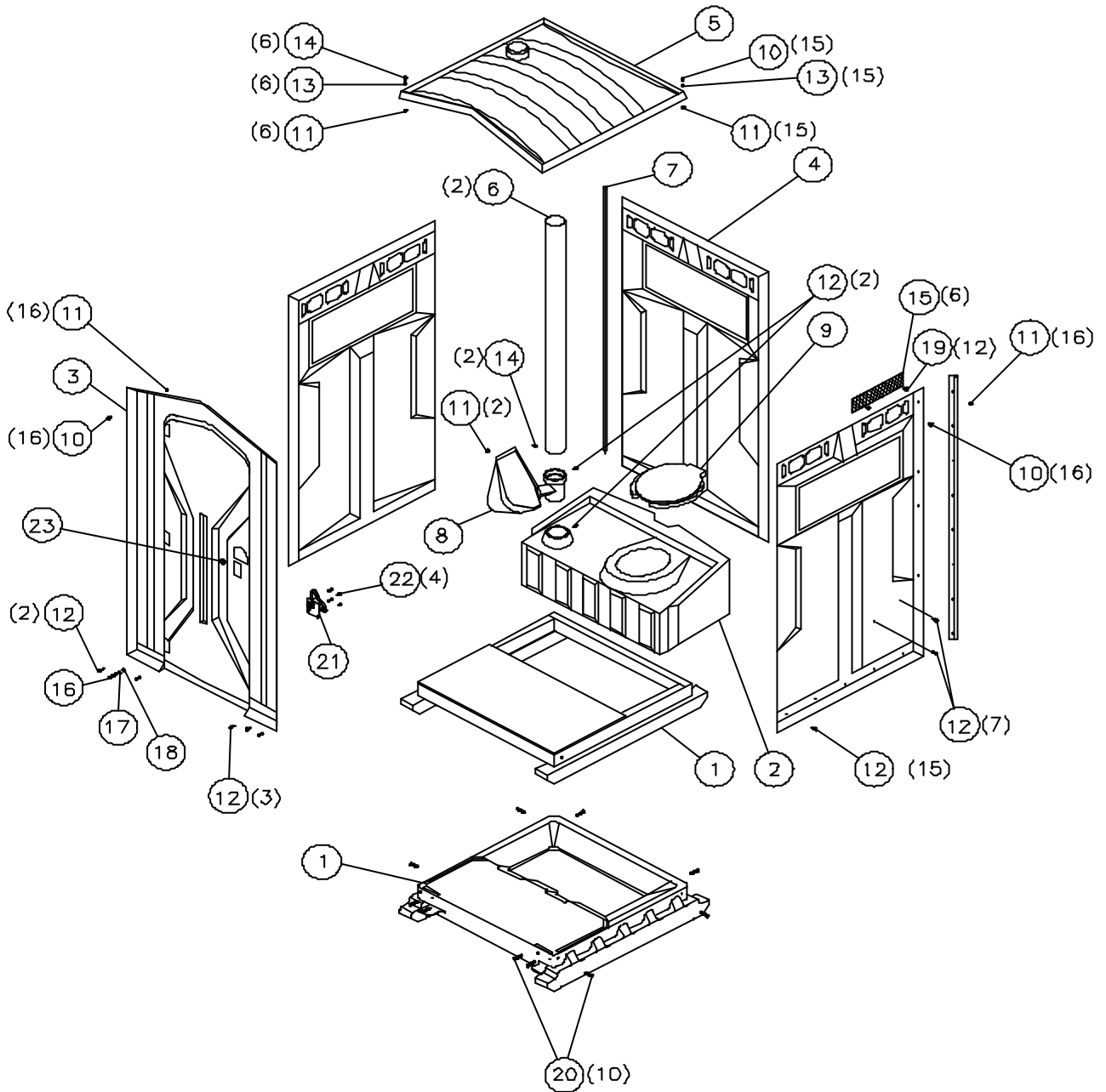

INSTRUCCIONES

1. FIJE LOS PANELES CON LAS PIEZAS EN ÁNGULO

COLOQUE EL PANEL TRASERO SOBRE UNA CAJA DE UNA ALTURA DE AL MENOS 40" Y NO MÁS ANCHA DE 41". SI SE MONTAN UNIDADES INDIVIDUALES, EL DEPÓSITO DE DESECHOS SERVIRÁ.

CON LA HERRAMIENTA SUGERIDA EN LA PÁGINA 2, APRIETE FIRMEMENTE TODOS LOS REMACHES Y TAPAS DE PRESIÓN DE AMBOS PANELES.

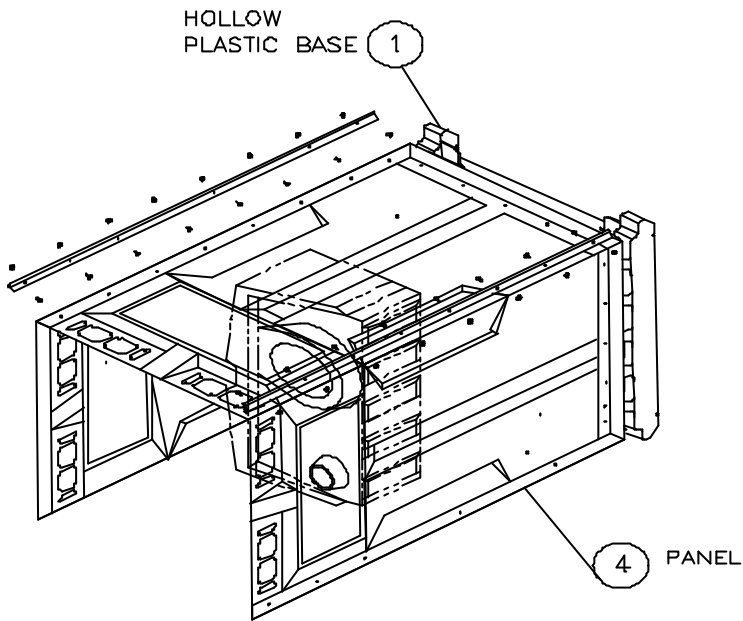

DISTANCE FROM RIVET HOLE TO
END OF MOLDING IS
NOTICEABLY SHORTER AT TOP
OF CORNER MOLDING

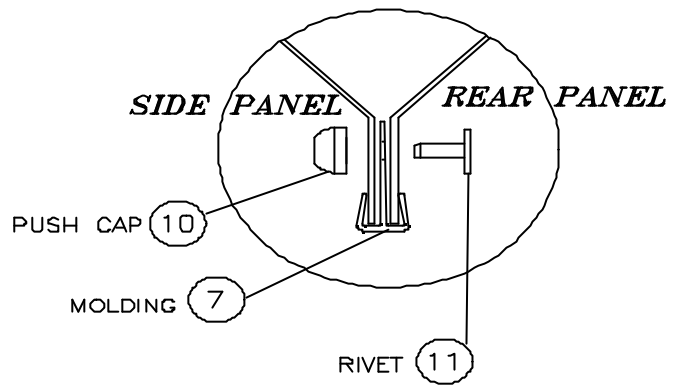
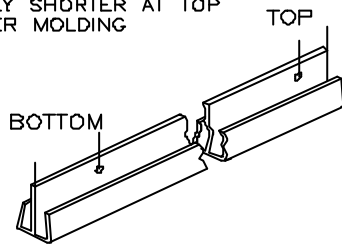

2.

2. FIJE LA BASE A LOS PANELES

COLOQUE LA BASE HACIA ARRIBA Y MONTE LOS PANELES INTERNOS.

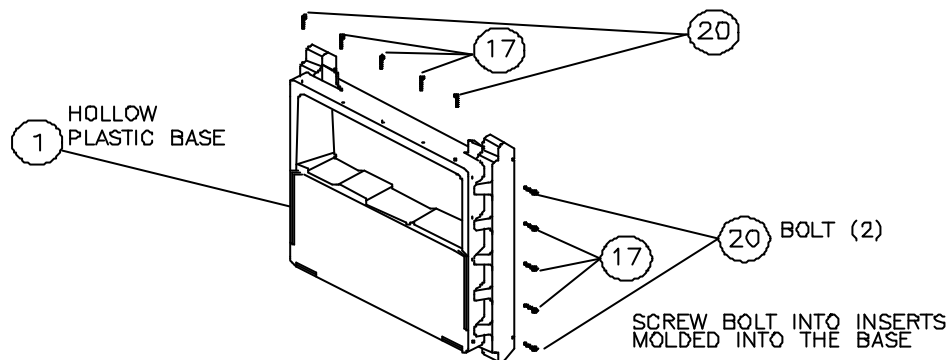

APRIETE LOS PERNOS (14768) EN LAS INSERCIONES Y TERMINE DE FIJAR LOS PANELES A LA BASE DE PLÁSTICO CON LOS TORNILLOS DE CABEZA CUADRADA (N°P 13860). APRIETE LOS TORNILLOS HASTA QUE QUEDEN COMPRIMIDAS LAS ARANDELAS DE GOMA – TENGA CUIDADO DE NO APRETARLOS EXCESIVAMENTE.

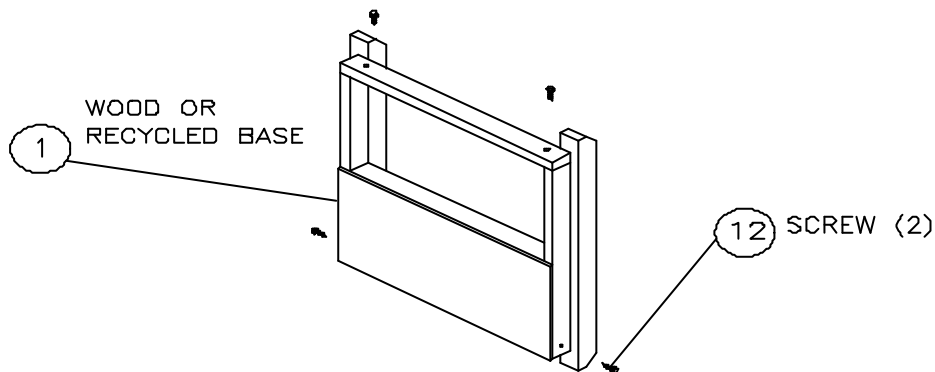

FIJE PRIMERO LOS PANELES A LA BASE APRETANDO LOS TORNILLOS DE CABEZA CUADRADA (N°P 13860) EN LAS HENDIDURAS REDONDAS DE LA BASE EN EL PUNTO MOSTRADO Y TERMINE DESPUÉS DE MONTAR LOS PANELES EN LA BASE CON LOS 11 TORNILLOS DE CABEZA CUADRADA (N°P 13860).

**3. FIJE EL TEJADO A LOS PANELES
COLOQUE HACIA ARRIBA EL TEJADO Y MONTE LOS PANELES
SUPERIORES**

CON LA HERRAMIENTA SUGERIDA EN LA PÁGINA 2, APRIETE FIRMEMENTE TODAS LAS TAPAS Y LOS REMACHES HASTA QUE QUEDEN COMPRIMIDAS LAS ARANDELAS DE GOMA.

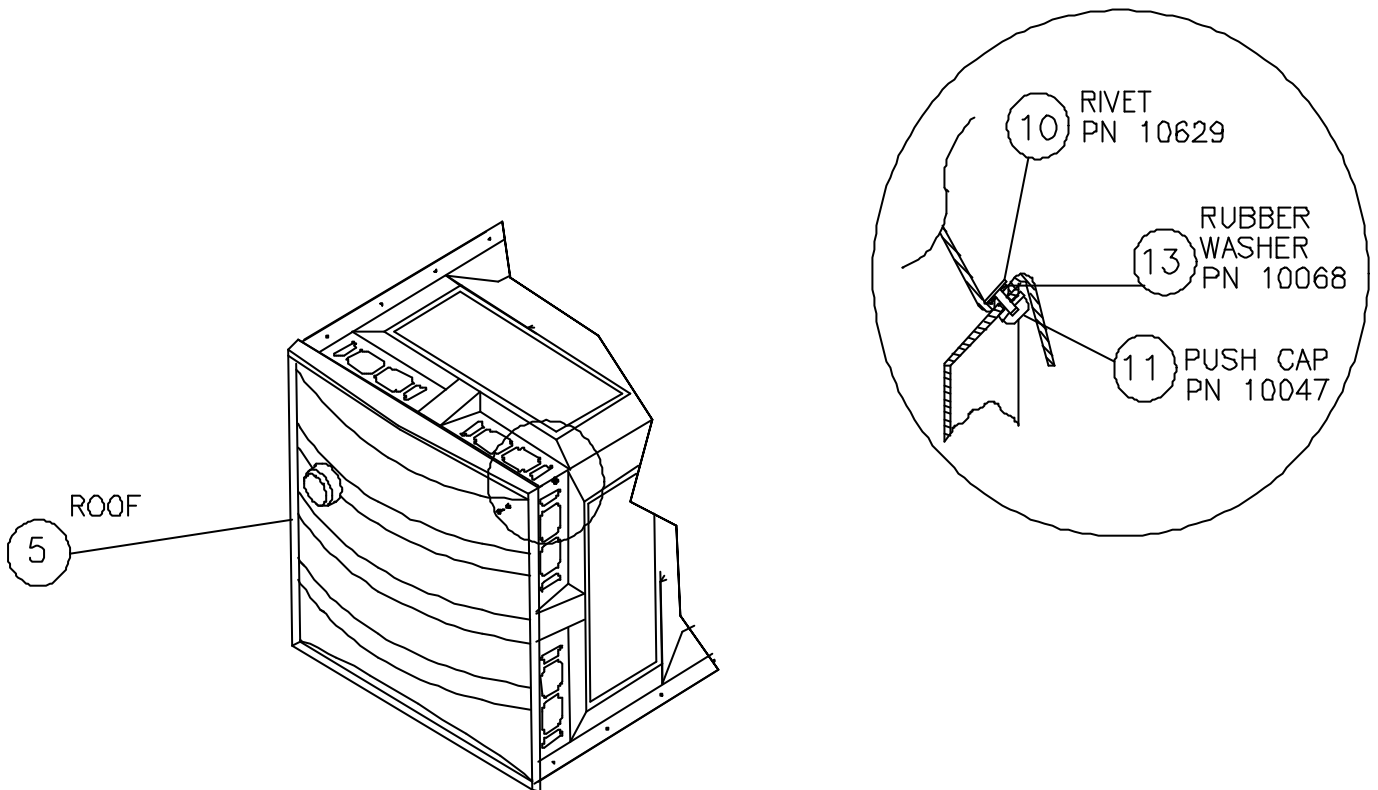

**COLOQUE LA UNIDAD SOBRE LA BASE PARA PROSEGUIR CON
LOS SIGUIENTES PUNTOS DEL MONTAJE**

4. MONTE EL DEPÓSITO EN LA UNIDAD

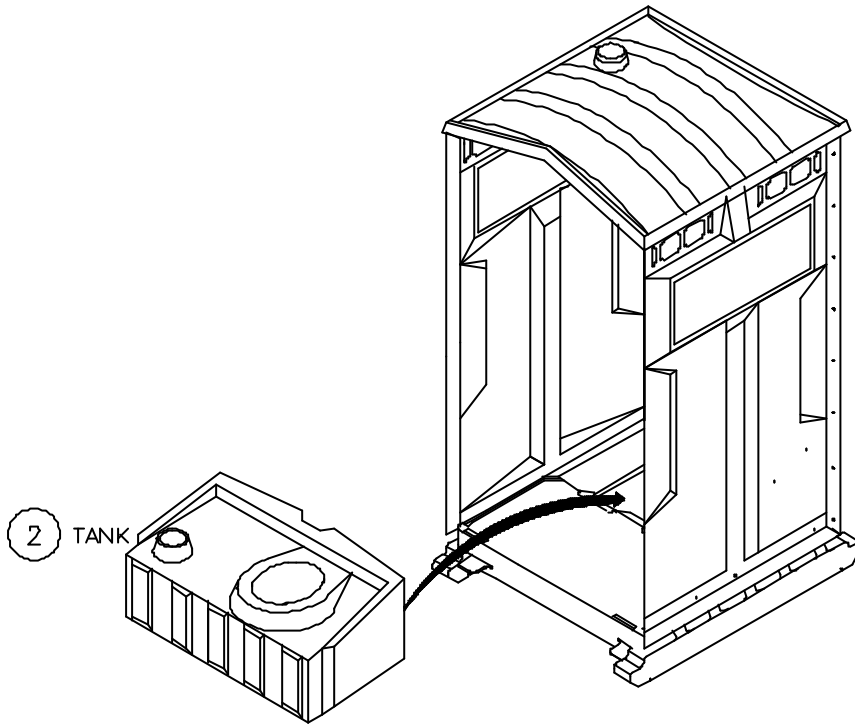

5. CONECTE EL DEPÓSITO A LOS PANELES DESDE EL EXTERIOR

ES IMPORTANTE QUE EL DEPÓSITO ESTÉ BIEN ASENTADO MIENTRAS SE MONTAN LOS PANELES LATERALES. APRIETE LOS TORNILLOS HASTA QUE QUEDE COMPRIMIDA LA ARANDELA DE GOMA – TENGA CUIDADO DE NO APRETAR EXCESIVAMENTE LOS TORNILLOS.

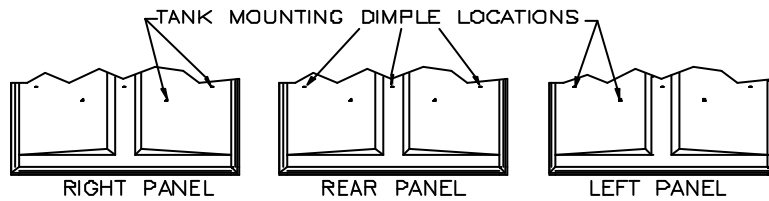
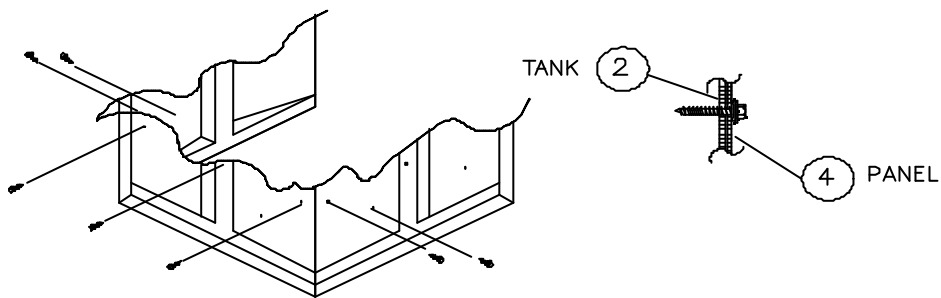

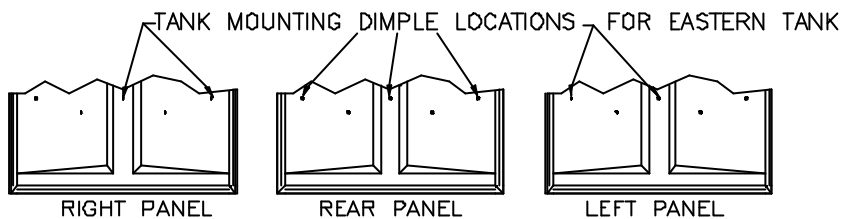

SI SE MONTA UN DEPÓSITO EASTERN, ÉSTE DEBE DESPLAZARSE 15" POR ENCIMA DEL PANEL INFERIOR, DIRECTAMENTE DEBAJO DE LAS HENDIDURAS MOSTRADAS.

6. MONTE EL URINAL

7.

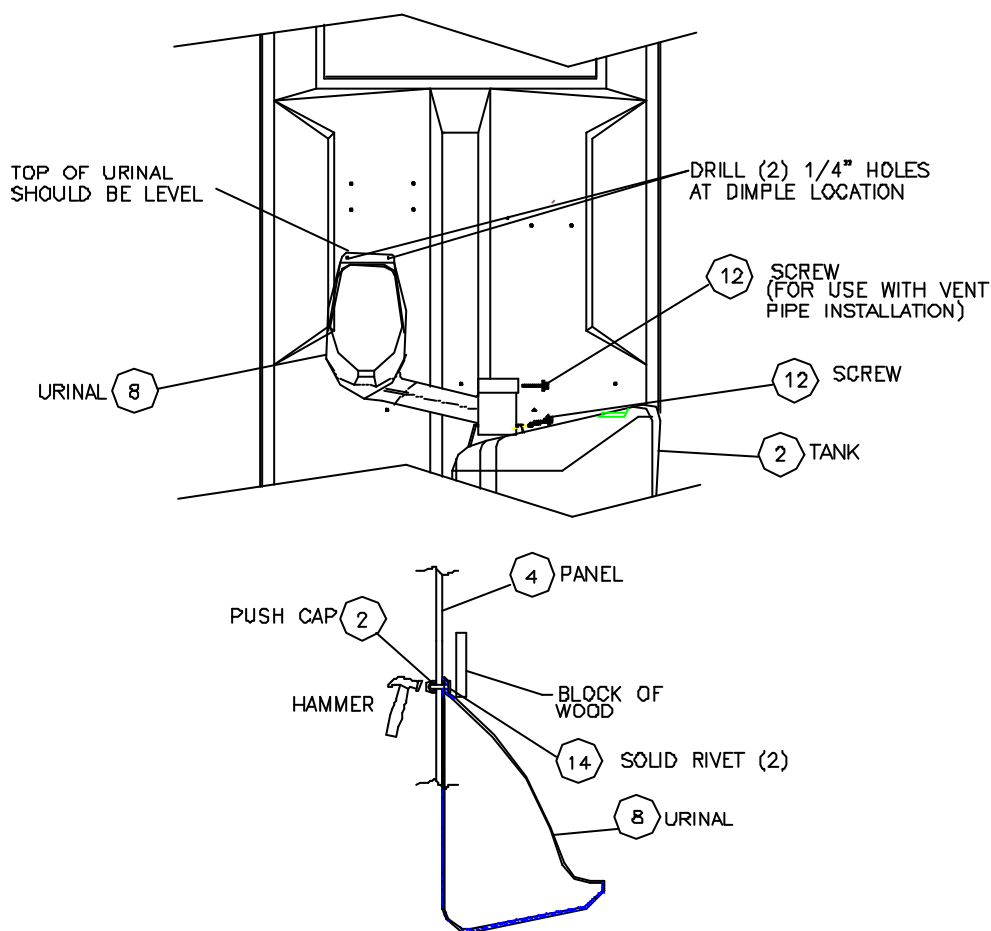

7. MONTE EL RESPIRADERO

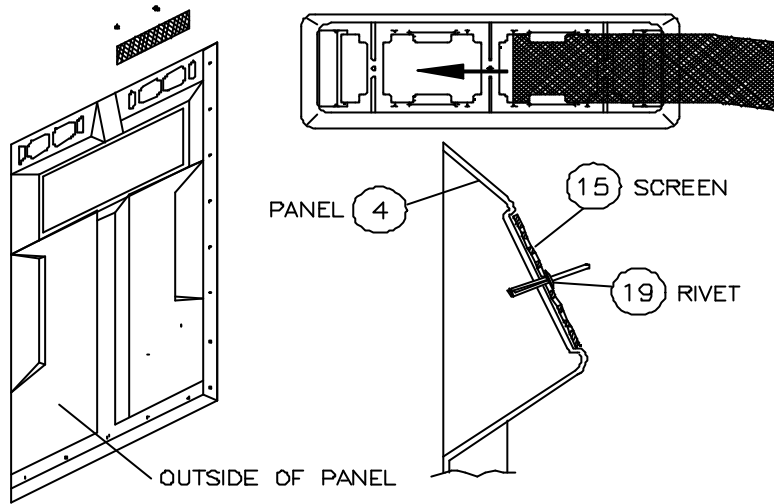

8. MONTE LA TUBERÍA DE VENTILACIÓN

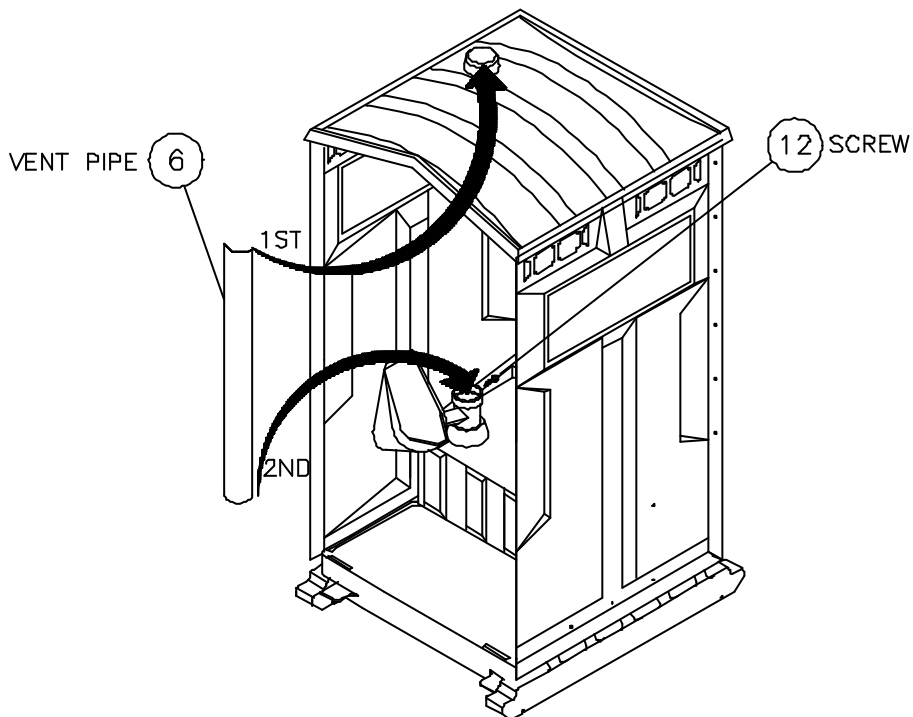

9. MONTE EL PORTARROLLOS

(EL PORTARROLLOS ES UNA PIEZA OPCIONAL)

NOTA: SI SE MONTA ALGÚN OTRO ACCESORIO OPCIONAL, COMO UN LAVABO SLIMMATE, HABRÁ QUE MONTAR EL PORTARROLLOS EN UNA UBICACIÓN DIFERENTE.

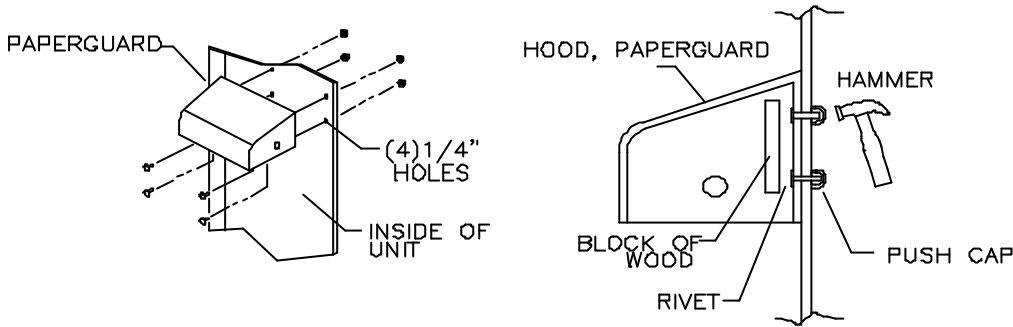

DRILL FOUR 1/4" HOLES AT DIMPLES ON RIGHT SIDE PANEL, INSTALL PAPERGUARD USING (4) RIVETS AND (4) PUSH CAPS

10. MONTE EL ASIENTO DEL BAÑO

(APRIETE FIRMEMENTE LA TUERCA DE BISAGRA DEL ASIENTO)

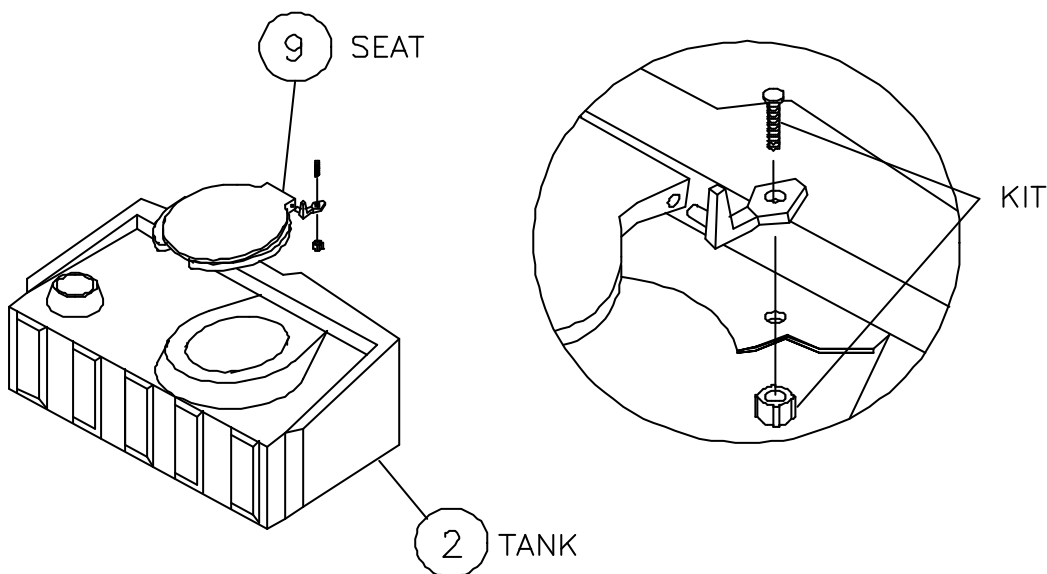

11. FIJE EL TEJADO AL CONJUNTO FRONTAL

PARA REALIZAR LAS OPERACIONES DE MONTAJE FRONTAL, COLOQUE LA UNIDAD SOBRE SU PANEL TRASERO. APRIETE FIRMEMENTE LAS TAPAS Y REMACHES HASTA QUE QUEDEN COMPRIMIDAS LAS ARANDELAS DE GOMA CON LA HERRAMIENTA SUGERIDA EN LA PÁGINA 2.

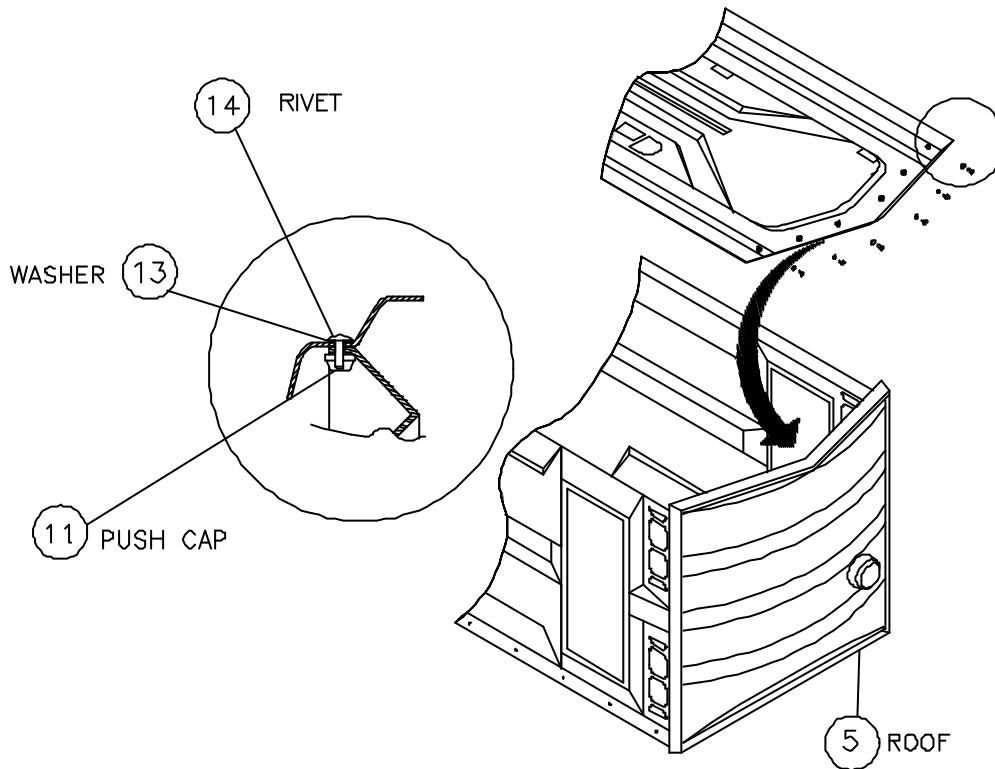

12. MONTAJE DE LOS PANELES DERECHO E IZQUIERDO EN EL CONJUNTO FRONTAL

APRIETE FIRMEMENTE LAS TAPAS Y REMACHES CON LA HERRAMIENTA SUGERIDA EN LA PÁGINA 2.

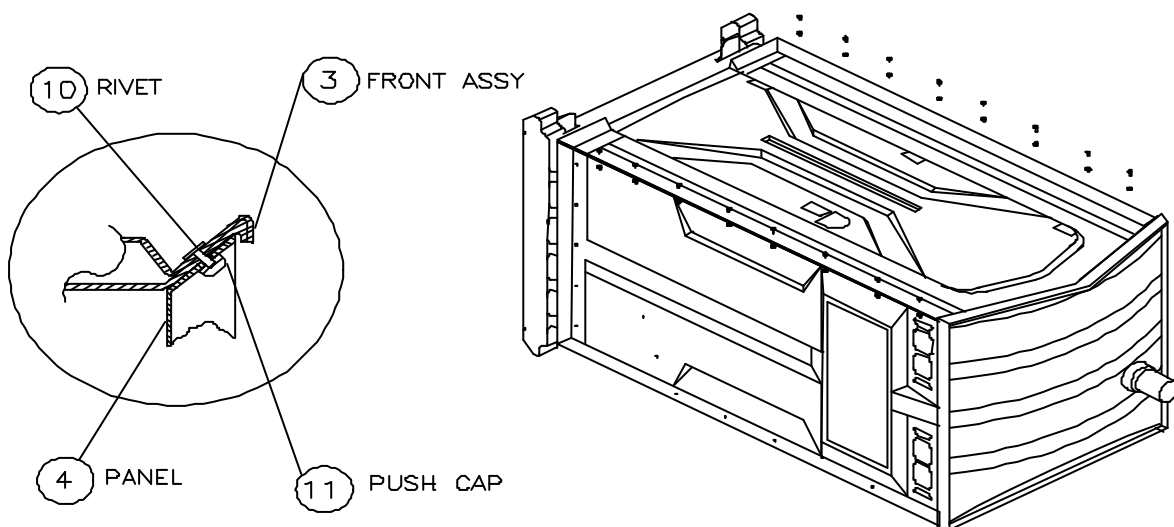

13. ATORNILLE EL CONJUNTO FRONTAL A LA BASE

A. HOLLOW PLASTIC BASE

B. RECYCLED BASE OR WOOD SKID

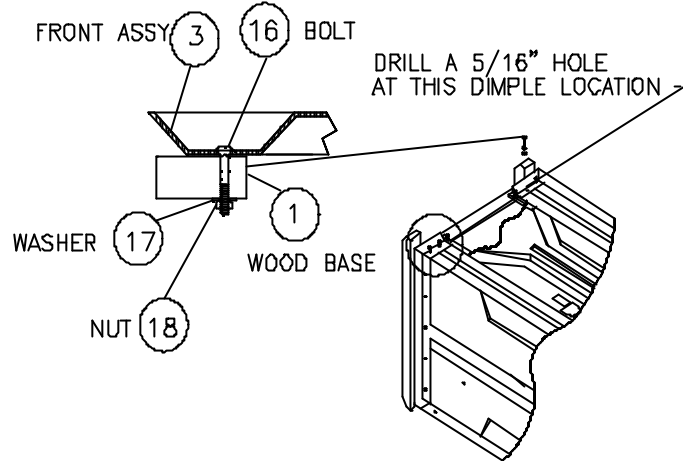
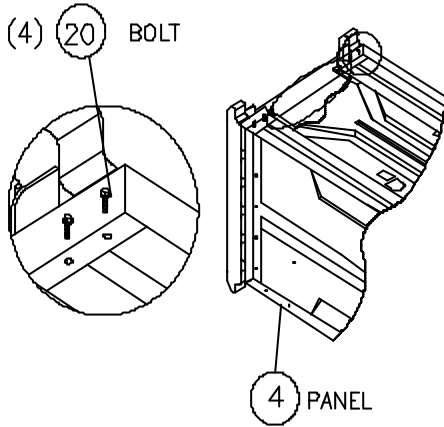

14. ATORNILLE EL CONJUNTO FRONTAL AL CONJUNTO DE LA PLATAFORMA DESLIZANTE

(APRIETE EL TORNILLO DE CABEZA CUADRADA HASTA QUE EMPIECE A COMPRIMIRSE LA ARANDELA DE GOMA - NO LO APRIETE EXCESIVAMENTE).

A. HOLLOW PLASTIC BASE

B. RECYCLED BASE OR WOOD SKID

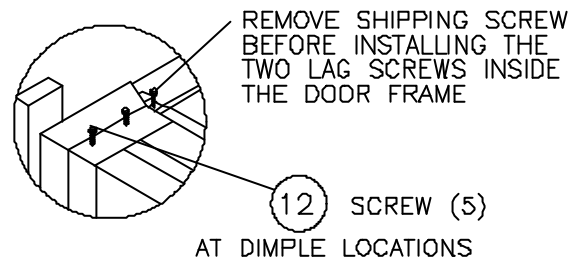
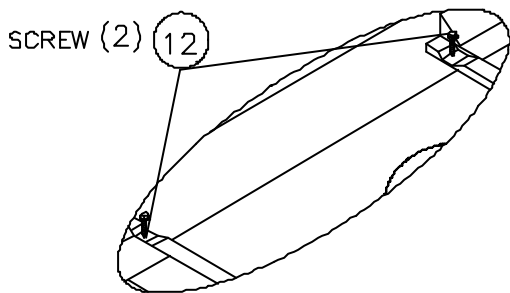

15. MONTE EL PESTILLO DE LA PUERTA

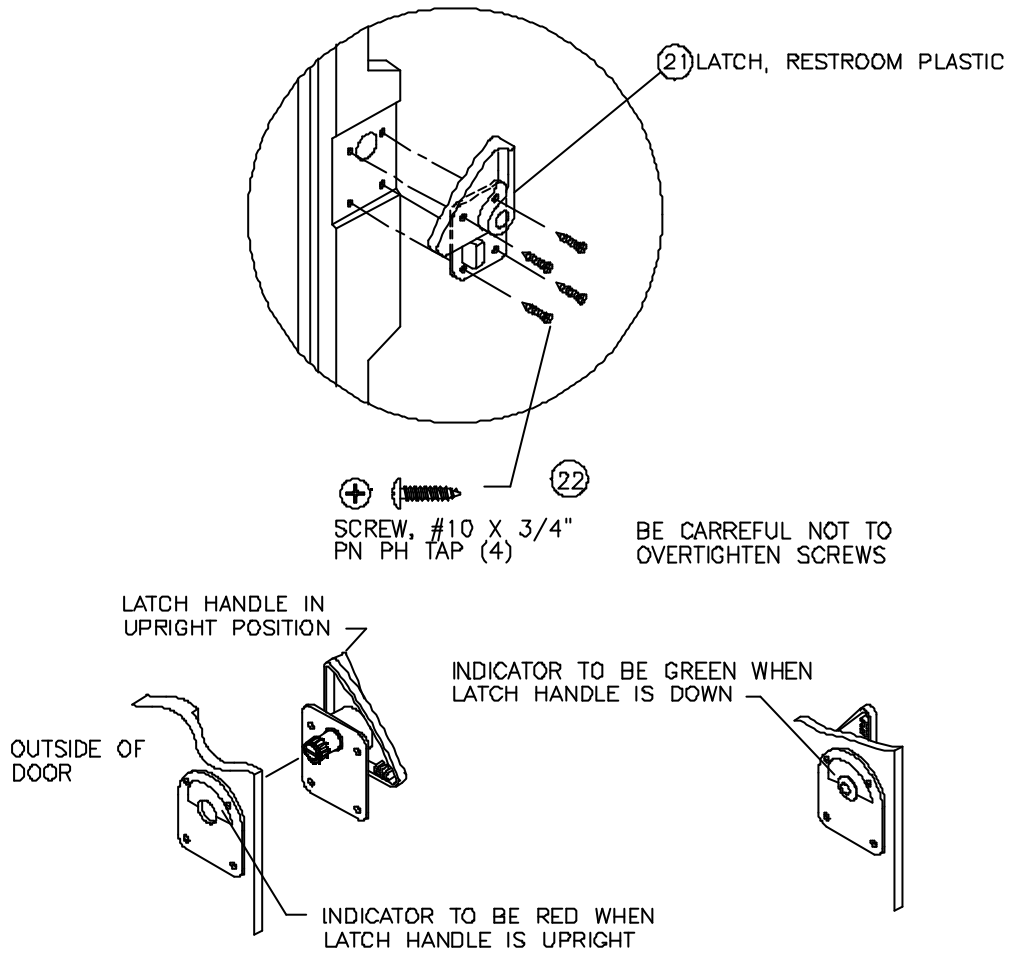

OPCIÓN DE PLACA DE DESGASTE PARA BASE DE PLÁSTICO HUECA

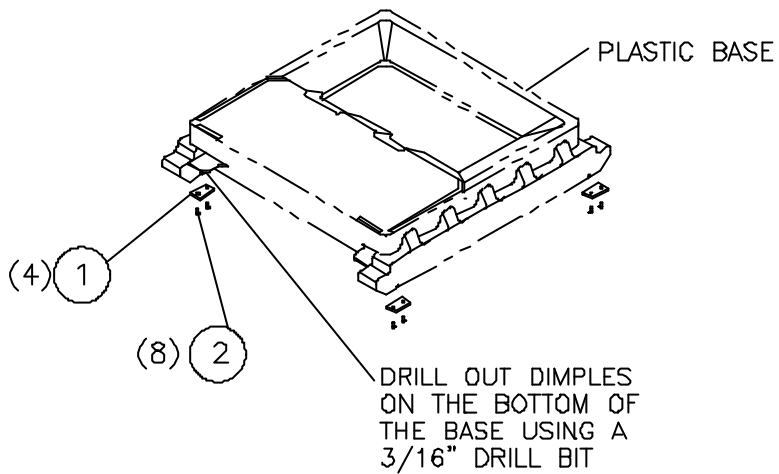

ITEM	P.N.	QTY	UM	DESCRIPTION
1	14428	4	EA	WEAR PLATE, PLASTIC
2	14427	8	EA	RIVET, #66 LSH W/LOCK MANDREL

OPCIÓN DE DEPÓSITO EASTERN

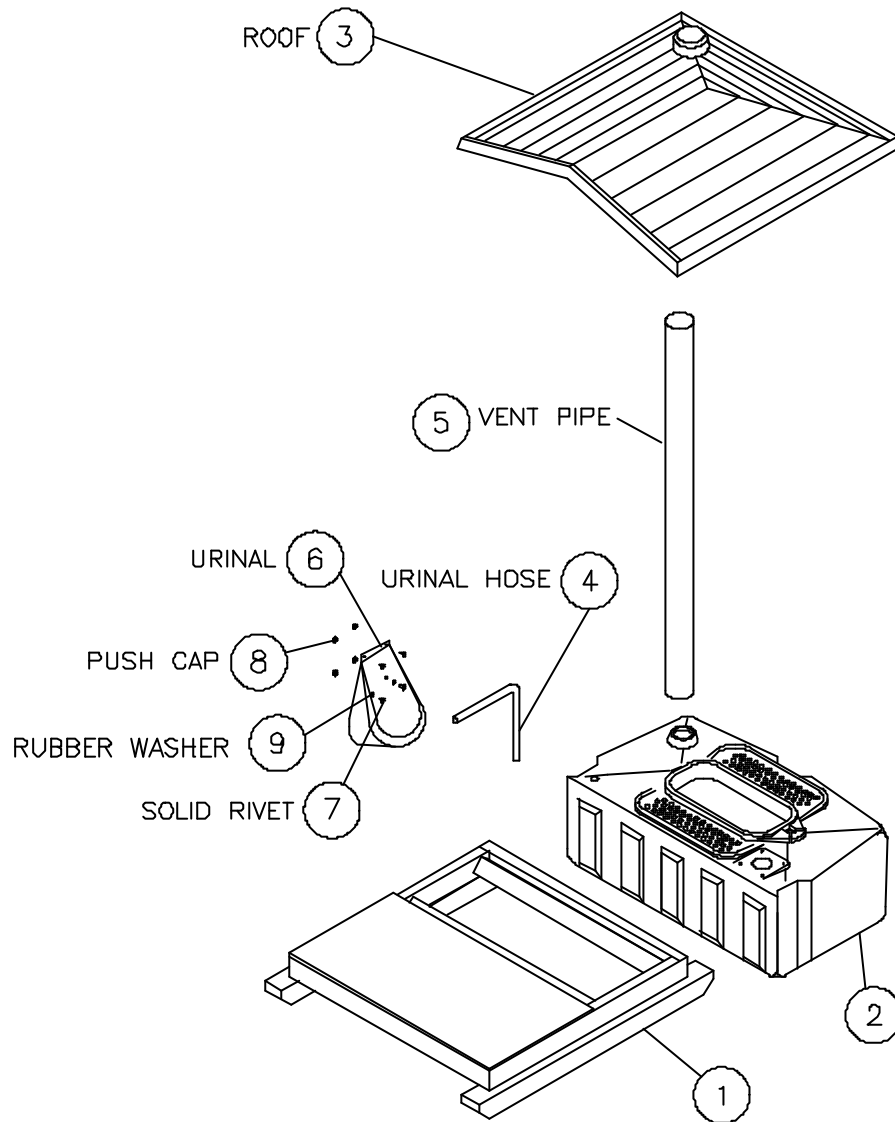

ITEM	P.N.	QTY	DESCRIPTION
1	13567	1	SKID, ASSY EASTERN
2	14565	1	TANK, EASTERN II
3	13298	1	ROOF, TUFWAY CORNER VENT NATURAL
4	13183	1	HOSE, URINAL ELBOW
5	11946	1	VENT PIPE, 4" X 68"
6	11999	1	URINAL, SPLASHGUARD
7	10801	4	RIVET, SOLID LONG
8	10047	4	PUSH CAP, 3/16"
9	10068	2	WASHER, 3/16" RUBBER

OPCIÓN DE URINAL ANTISALPICADURAS

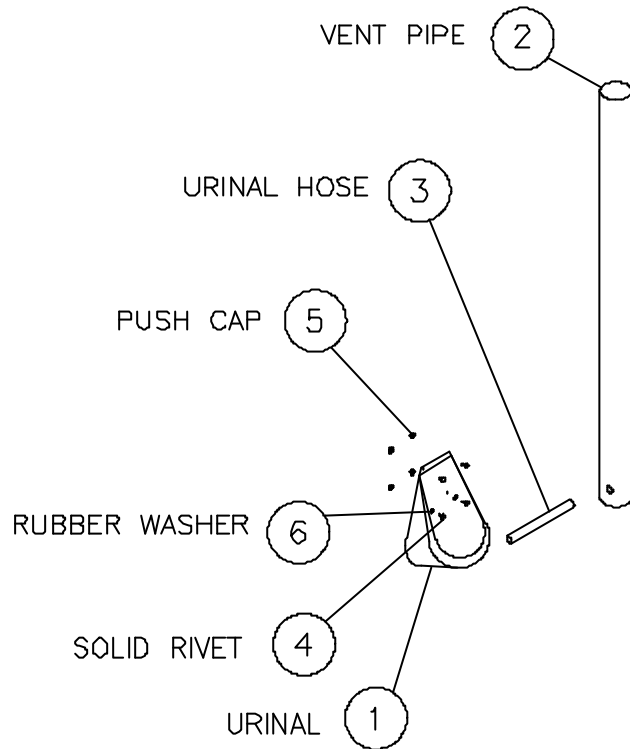

ITEM	P.N.	QTY	DESCRIPTION
1	11999	1	URINAL, SPLASHGUARD
2	12683	1	VENT PIPE, 4" X 68" W/1-3/16 HOLE
3	12707	1	HOSE, URINAL POLY PLUS
4	10801	4	RIVET, SOLID LONG
5	10047	4	PUSH CAP, 3/16" RUBBER
6	10068	2	WASHER, 3/16 RUBBER

MONTAJE DEL URINAL ANTISALPICADURAS

